



Serie 800

Series 800

05

Modulair systeem 800.....	110
Modular system 800	
Serie 800.....	112
Series 800	
Serie 800 toebehoren.....	118
Accessoires series 800	
Serie 13.....	120
Series 13	

05



Het KUKKO modulair systeem 800 is een treksysteem dat uit afzonderlijke onderdelen bestaat, die individueel kunnen worden samengesteld uit afgewerkte trekkers of complete sets.

EÉN voor ALLEN

Alle trekkers hebben dezelfde hydraulische spindels en bestaan uit eenvoudig vervangbare, veelvoudig combineerbare onderdelen.

Hoge trekkracht

De korte KUKKO hydraulische spindel vereist slechts een geringe manuele krachtuitoefening voor maximale trekprestatie. Er zijn geen extra aandrijfgereedschappen benodigd.

Veelzijdigheid

Het modulaire systeem maakt een groot aantal zeer verschillende trekopties mogelijk.

- Alle trekgereedschappen van het modulaire systeem 800 benodigen slechts één aandrijfeenheid - de compacte hoogwaardige spindel 800 of 801. Deze heeft zich door haar gunstige inbouwmaten in de gereedschapsproductie en veel andere sectoren als krachtopwekkende component en probleemoplosser veelvoudig bewezen. De onderhoudsvriendelijke, originele KUKKO-constructie met het luchtinlaat- en slipvrije hydraulieksysteem garandeert betrouwbaar gebruik en hoge prestaties.
- Leverbaar zijn complete, hydraulische trekkers, onderdelen en samengestelde sets, waarmee een groot aantal trekgereedschappen kan worden samengesteld.
- De trekkers, mesttrekkers of binnentrekkers kunnen voor alle soorten trekwerkzaamheden in de industrie- en motorvoertuigensector worden samengesteld en ingezet.

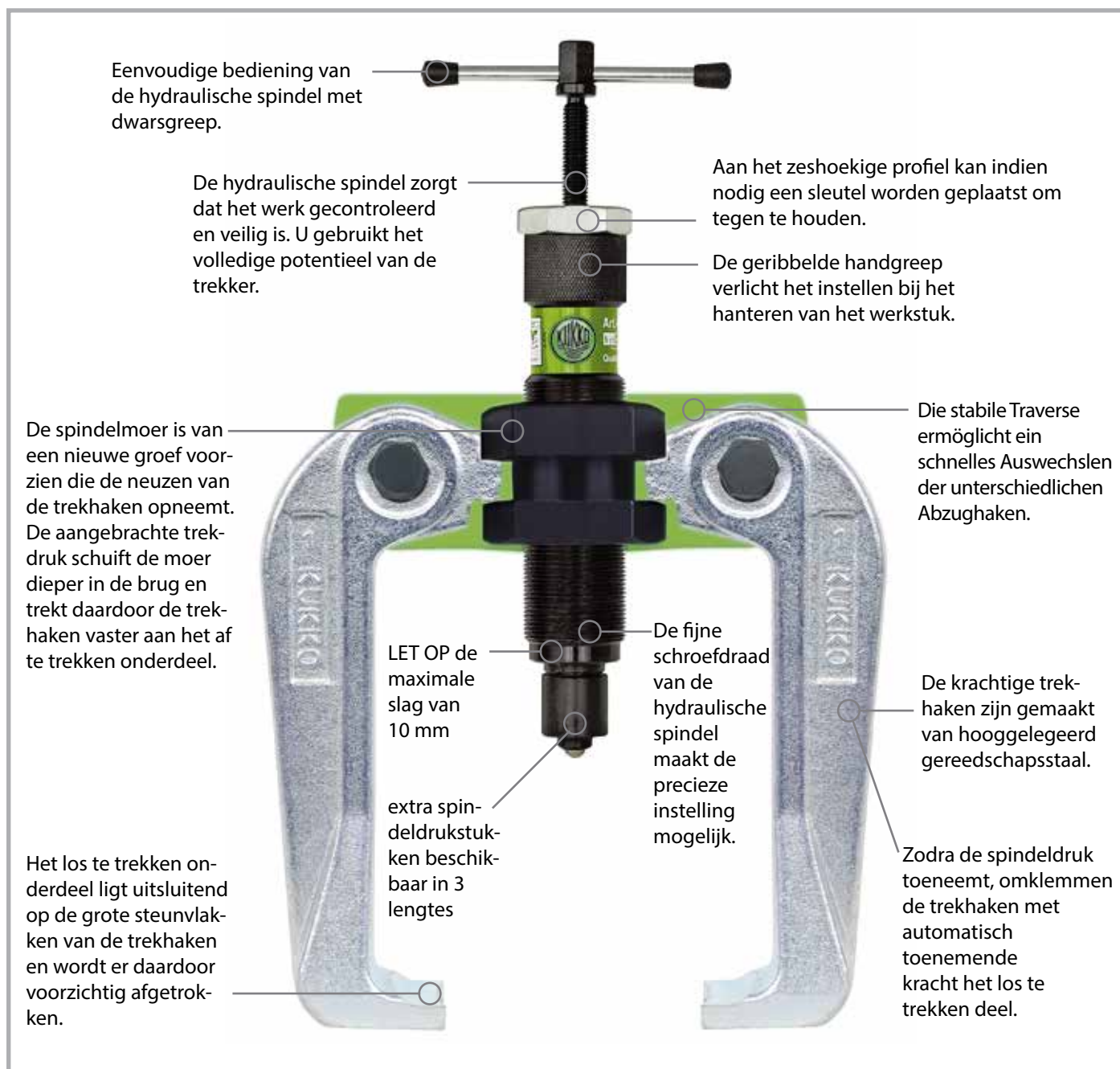

Montage van de hydraulische trekker



2-armige universele trekker met zelfcentrerende trekhaken en korte hydraulische spindel



3-armige universele trekker met zelfcentrerende trekhaken en korte hydraulische spindel



05





Combinatiemogelijkheden van het „modulair systeem 800“ Variants parts list, series 800

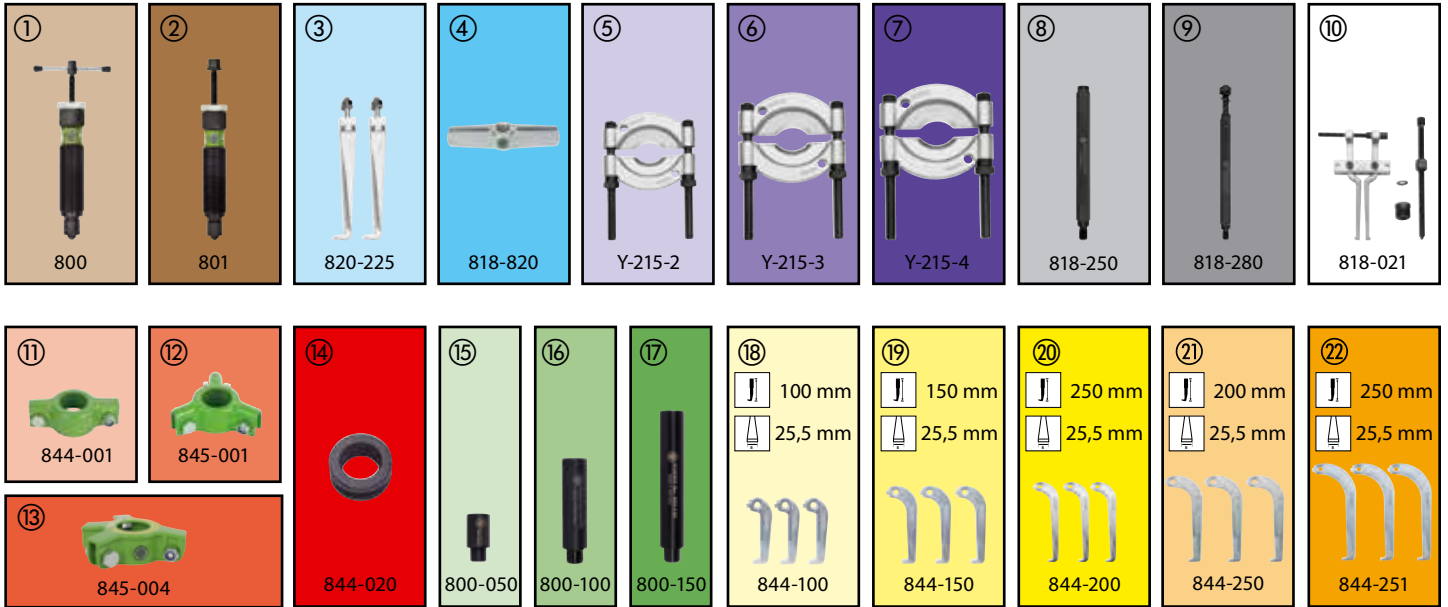

COMBINATIEMOGELIJKHEDEN combination

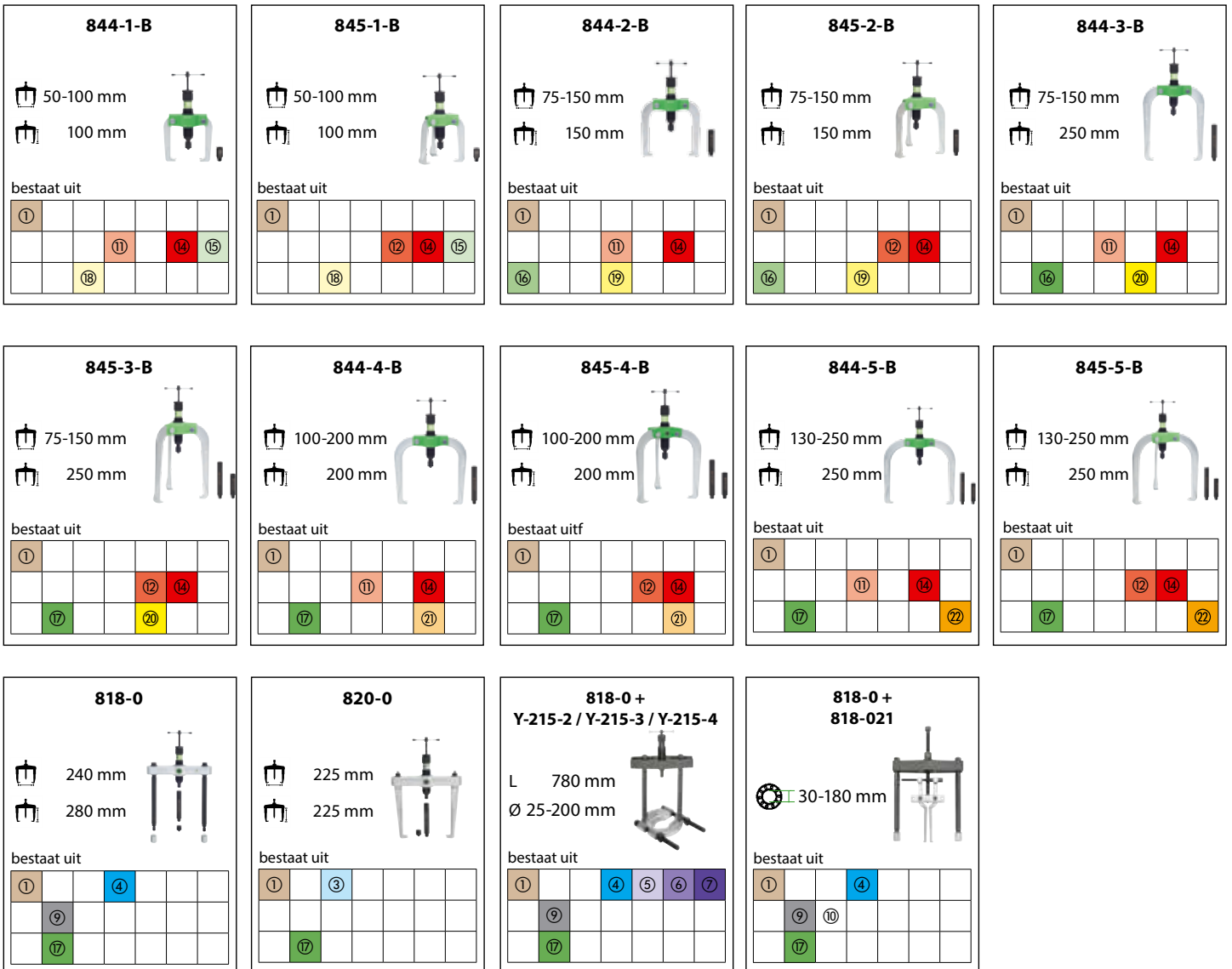



Hulptrekkers met hydraulische 10 to spindel Pulling tools with 10 to hydraulic ram

<p>Art.-No. 818-100</p> <p>L 530 mm Ø 22-115 mm</p>		<p>Kofferinhoud: 10-delig</p> <table border="1"> <tr><td>1</td><td></td><td></td><td>4</td><td>5</td><td></td></tr> <tr><td>8</td><td>9</td><td></td><td></td><td></td><td>15</td></tr> <tr><td>16</td><td>17</td><td></td><td></td><td></td><td></td></tr> </table>	1			4	5		8	9				15	16	17					<p>818-0 + Y-215-2</p>
1			4	5																	
8	9				15																
16	17																				
<p>Art.-No. 818-150</p> <p>L 780 mm Ø 25-155 mm</p>		<p>Kofferinhoud: 12-delig</p> <table border="1"> <tr><td>1</td><td></td><td></td><td>4</td><td>6</td><td></td></tr> <tr><td>8</td><td>9</td><td></td><td></td><td></td><td>15</td></tr> <tr><td>16</td><td>17</td><td></td><td></td><td></td><td></td></tr> </table>	1			4	6		8	9				15	16	17					<p>818-0 + Y-215-3</p>
1			4	6																	
8	9				15																
16	17																				
<p>Art.-No. 818-215</p> <p>L 780 mm Ø 22-155 mm ☞ 225 mm ☞ 225 mm</p>		<p>Kofferinhoud: 16-delig</p> <table border="1"> <tr><td>1</td><td></td><td>3</td><td>4</td><td>5</td><td>6</td></tr> <tr><td>8</td><td>9</td><td>10</td><td></td><td></td><td>15</td></tr> <tr><td>16</td><td>17</td><td></td><td></td><td></td><td></td></tr> </table>	1		3	4	5	6	8	9	10			15	16	17					<p>818-0 + Y-215-2; Y-215-3</p> <p>818-0 + 818-021</p> <p>820-0</p>
1		3	4	5	6																
8	9	10			15																
16	17																				
<p>Art.-No. 845-150</p> <p>☞ 50-150 mm ☞ 100-150 mm</p>		<p>Kofferinhoud: 11-delig</p> <table border="1"> <tr><td>1</td><td></td><td></td><td></td><td></td><td></td></tr> <tr><td></td><td></td><td></td><td>11</td><td>13</td><td>15</td></tr> <tr><td>16</td><td></td><td>18</td><td>19</td><td></td><td></td></tr> </table>	1									11	13	15	16		18	19			<p>844-1-B 844-2-B</p> <p>845-1-B 845-2-B</p>
1																					
			11	13	15																
16		18	19																		
<p>Art.-No. 845-250</p> <p>☞ 75-250 mm ☞ 250 mm</p>		<p>Kofferinhoud: 15-delig</p> <table border="1"> <tr><td>1</td><td></td><td></td><td></td><td></td><td></td></tr> <tr><td></td><td></td><td></td><td>11</td><td>13</td><td>15</td></tr> <tr><td>16</td><td>17</td><td></td><td>20</td><td>21</td><td>22</td></tr> </table>	1									11	13	15	16	17		20	21	22	<p>844-3-B 844-4-B 844-5-B</p> <p>845-3-B 845-4-B 845-5-B</p>
1																					
			11	13	15																
16	17		20	21	22																
<p>Art.-No. 845-851</p> <p>☞ 75-250 mm ☞ 100-250 mm</p>		<p>Kofferinhoud: 21-delig</p> <table border="1"> <tr><td>1</td><td></td><td></td><td></td><td></td><td></td></tr> <tr><td></td><td></td><td></td><td>11</td><td>13</td><td>15</td></tr> <tr><td>16</td><td>17</td><td>18</td><td>19</td><td>20</td><td>21</td></tr> </table>	1									11	13	15	16	17	18	19	20	21	<p>844-1-B 844-2-B 844-3-B 844-4-B 844-5-B</p> <p>845-1-B 845-2-B 845-3-B 845-4-B 845-5-B</p>
1																					
			11	13	15																
16	17	18	19	20	21																
<p>Art.-No. 845-855</p> <p>L 780 mm Ø 25-155 mm ☞ 50-250 mm ☞ 100-250 mm</p>		<p>Kofferinhoud: 29-delig</p> <table border="1"> <tr><td>1</td><td></td><td></td><td>4</td><td>6</td><td></td></tr> <tr><td>8</td><td>9</td><td></td><td>11</td><td>13</td><td>15</td></tr> <tr><td>16</td><td>17</td><td>18</td><td>19</td><td>20</td><td>21</td></tr> </table>	1			4	6		8	9		11	13	15	16	17	18	19	20	21	<p>844-1-B 844-2-B 844-3-B 844-4-B 844-5-B</p> <p>845-1-B 845-2-B 845-3-B 845-4-B 845-5-B</p> <p>818-0 + Y-215-3</p>
1			4	6																	
8	9		11	13	15																
16	17	18	19	20	21																
<p>Art.-No. 845-858</p> <p>L 780 mm Ø 25-155 mm ☞ 50-250 mm ☞ 100-250 mm ☞ 30-180 mm</p>		<p>Kofferinhoud: 30-delig</p> <table border="1"> <tr><td>1</td><td></td><td></td><td>4</td><td>6</td><td></td></tr> <tr><td>8</td><td>9</td><td>10</td><td>11</td><td>13</td><td>15</td></tr> <tr><td>16</td><td>17</td><td>18</td><td>19</td><td>20</td><td>21</td></tr> </table>	1			4	6		8	9	10	11	13	15	16	17	18	19	20	21	<p>844-1-B 844-2-B 844-3-B 844-4-B 844-5-B</p> <p>845-1-B 845-2-B 845-3-B 845-4-B 845-5-B</p> <p>818-0 + Y-215-3</p> <p>818-0 + 818-021</p>
1			4	6																	
8	9	10	11	13	15																
16	17	18	19	20	21																

05





2-armige universele trekkers met korte hydraulische spindel en zelfcentrerende trekhaken

ST

Voor het lostrekken van bijzonder vastzittende lagers, tandwielen enz

844

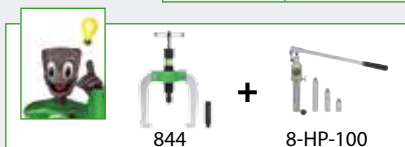

Omschrijving

- Indien er voldoende ruimte om het te trekken opbject is, adviseren wij om een 3-armige trekker serie 845 te gebruiken
- Basis element van een syteem dat in combinatie met het omvangrijke toebehoren een universele toepassing mogelijk maakt
- De trekkers hebben dezelfde spindel
- makkelijk verwisselbaar, icm veel producten te gebruiken
- Standaard trekhaken

Voordeel

- Complete hydraulische trekkers, losse delen en sets zijn leverbaar
- Hoge krachtopbrengst met weinig inspanning
- De spindelpunt in de hydraulische spindel draait niet mee.
- De spindelverlengstukken maken het snel aanpassen aan de verschillende werkomstandigheden mogelijk
- Alle onderdelen zijn los leverbaar en voorzien van eigen artikelnummer

Art.-No.				max.		mit
		mm	mm	t	Nm	with
844-1-B	-031601	50 - 100	100	10	40	800
844-2-B	-031946	75 - 150	150	10	40	800
844-3-B	-032448	75 - 150	250	10	40	800
844-4-B	-076091	100 - 200	200	10	40	800
844-5-B	-032776	130 - 250	250	10	40	800

3-armige universele trekkers met korte hydraulische spindel en zelfcentrerende trekhaken

ST

Voor het lostrekken van bijzonder vastzittende lagers, tandwielen enz

845

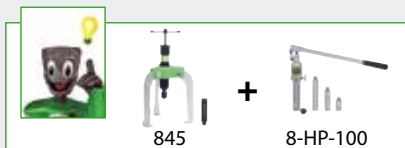

Omschrijving

- Basis element van een syteem dat in combinatie met het omvangrijke toebehoren een universele toepassing mogelijk maakt
- De trekkers hebben dezelfde spindel
- makkelijk verwisselbaar, icm veel producten te gebruiken
- Standaard trekhaken
- Plaatsbesparende twee-armige brug

Voordeel

- Complete hydraulische trekkers, losse delen en sets zijn leverbaar
- Hoge krachtopbrengst met weinig inspanning
- De spindelpunt in de hydraulische spindel draait niet mee.
- De spindelverlengstukken maken het snel aanpassen aan de verschillende werkomstandigheden mogelijk
- Alle onderdelen zijn los leverbaar en voorzien van eigen artikelnummer

Art.-No.				max.		mit
		mm	mm	t	Nm	with
845-1-B	-033278	50 - 100	100	10	40	800
845-2-B	-033438	75 - 150	150	10	40	800
845-3-B	-033681	75 - 150	250	10	40	800
845-4-B	-033841	100 - 200	200	10	40	800
845-5-B	-034008	130 - 250	250	10	40	800

Onderdelen voor serie 844/845

ST

844/845



844-100
844-150
844-200
844-250
844-251



844-000



845-000



Omschrijving

- Basis element van een syteem dat in combinatie met het omvangrijke toebehoren een universele toepassing mogelijk maakt
- De trekkers hebben dezelfde spindel
- makkelijk verwisselbaar, icm veel producten te gebruiken

Voordeel

- Complete hydraulische trekkers, losse delen en sets zijn leverbaar
- Hoge krachtopbrengst met weinig inspanning

Art.-No.		Bezeichnung description	
844-000	-031458	Traverse / Cross-beam	844-1-B, 844-2-B, 844-3-B, 844-4-B, 844-5-B
845-000	-033018	Traverse / Cross-beam	845-1-B, 845-2-B, 845-3-B, 845-4-B, 845-5-B
844-020	-135651	Gewindebuchse / Thread sleeve	844-1-B, 844-2-B, 844-3-B, 844-4-B, 844-5-B, 845-1-B, 845-2-B, 845-3-B, 845-4-B, 845-5-B
844-100	-075919	Abzughaken / Jaw: 100 mm	844-1-B, 845-1-B
844-150	-031861	Abzughaken / Jaw: 150 mm	844-2-B, 845-2-B
844-200	-032363	Abzughaken / Jaw: 250 mm	844-4-B, 845-4-B
844-250	-032103	Abzughaken / Jaw: 200 mm	844-3-B, 845-3-B
844-251	-032691	Abzughaken / Jaw: 250 mm	844-5-B, 845-5-B



Hydraulische "4 trekkers" set met zelfcentrerende trakhaken

ST

Voor het trekken van lagers, tandwielen, schijven enz

845-150



Omschrijving

- Basis element van een systeem dat in combinatie met het omvangrijke toebehoren een universele toepassing mogelijk maakt
- De trekkers hebben dezelfde spindel
- Draad is voorzien van speciale coating
- Standaard trekhaken
- 2- en 3-armige Combi trekkers

Voordeel

- Hoge krachtopbrengst met weinig inspanning
- De spindelpunt in de hydraulische spindel draait niet mee.
- De spindelverlengstukken maken het snel aanpassen aan de verschillende werkomstandigheden mogelijk
- Complete hydraulische trekkers, losse delen en sets zijn leverbaar
- Alle onderdelen zijn los leverbaar en voorzien van eigen artikelnummer

Art.-No.				max.	Stück pieces	
		mm	mm	t		
845-150	-717871	50 - 150	150	10	11	L-Boxx

Hydraulische "6 trekkers" - set met zelfcentrerende trekhaken

ST

Voor het trekken van lagers, tandwielen, schijven enz

845-250



Omschrijving

- Basis element van een systeem dat in combinatie met het omvangrijke toebehoren een universele toepassing mogelijk maakt
- De trekkers hebben dezelfde spindel
- Draad is voorzien van speciale coating
- Standaard trekhaken
- 2- en 3-armige Combi trekkers

Voordeel

- Hoge krachtopbrengst met weinig inspanning
- De spindelpunt in de hydraulische spindel draait niet mee.
- De spindelverlengstukken maken het snel aanpassen aan de verschillende werkomstandigheden mogelijk
- Complete hydraulische trekkers, losse delen en sets zijn leverbaar
- Alle onderdelen zijn los leverbaar en voorzien van eigen artikelnummer

Art.-No.				max.	Stück pieces	
		mm	mm	t		
845-250	-717956	75 - 250	250	10	15	L-Boxx

Hydraulische "10 trekkers"-set met zelfcentrerende trekhaken

ST

Voor het trekken van lagers, tandwielen, schijven enz

845-851



Omschrijving

- Basis element van een systeem dat in combinatie met het omvangrijke toebehoren een universele toepassing mogelijk maakt
- De trekkers hebben dezelfde spindel
- Draad is voorzien van speciale coating
- Standaard trekhaken
- Te gebruiken zowel als twee-armig en als drie-armige trekker

Voordeel

- Hoge krachtopbrengst met weinig inspanning
- De spindelpunt in de hydraulische spindel draait niet mee.
- De spindelverlengstukken maken het snel aanpassen aan de verschillende werkomstandigheden mogelijk
- Complete hydraulische trekkers, losse delen en sets zijn leverbaar
- Alle onderdelen zijn los leverbaar en voorzien van eigen artikelnummer

Art.-No.				max.	Stück pieces	
		mm	mm	t		
845-851	-172854	50 - 250	250	10	21	Tanos Systainer



Hydraulisch universeel trekkerset met hulp trekker

ST

Voor trekken van lagers, tandwielen enz

845-855



Omschrijving

- Basis element van een systeem dat in combinatie met het omvangrijke toebehoren een universele toepassing mogelijk maakt
- De trekkers hebben dezelfde spindel
- Draad is voorzien van speciale coating
- Standaard trekhaken
- Te gebruiken zowel als twee-armig en als drie-armig trekker

Voordeel

- Hoge krachtopbrengst met weinig inspanning
- De spindelpunt in de hydraulische spindel draait niet mee.
- De spindelverlengstukken maken het snel aanpassen aan de verschillende werkomstandigheden mogelijk
- Complete hydraulische trekkers, losse delen en sets zijn leverbaar
- Alle onderdelen zijn los leverbaar en voorzien van eigen artikelnummer

Art.-No.						max. t	Stück pieces	
845-855	-172939	50 - 250	250	280 - 780	25 - 155	10	29	Tanos Systainer

Hulptrekker met hydraulische spindel

ST

Gebruik icm de serie 800

818-0



Omschrijving

- Basis element van een systeem dat in combinatie met het omvangrijke toebehoren een universele toepassing mogelijk maakt
- De trekkers hebben dezelfde spindel
- makkelijk verwisselbaar, icm veel producten te gebruiken
- Hydraulische spindel
- Draad is voorzien van speciale coating

Voordeel

- Complete hydraulische trekkers, losse delen en sets zijn leverbaar
- Hoge krachtopbrengst met weinig inspanning
- De spindelpunt in de hydraulische spindel draait niet mee.
- De spindelverlengstukken maken het snel aanpassen aan de verschillende werkomstandigheden mogelijk
- Alle onderdelen zijn los leverbaar en voorzien van eigen artikelnummer

Art.-No.				max. t	max. Nm	mit with
818-0	-173196	280	240	10	40	800

Binnentrekkers

ST

Voor het verwijderen van lagers in een huis

818-021



Omschrijving

- Basis element van een systeem dat in combinatie met het omvangrijke toebehoren een universele toepassing mogelijk maakt

Voordeel

- Alle onderdelen zijn los leverbaar en voorzien van eigen artikelnummer

Art.-No.		Ø mm	
818-021	-757969	30-180	818-0



Hydraulisch lagertrekker-set

ST

Voor het demonteren van lagers, binnenringen, en andere objecten, indien standaard trekhaken niet toereikend zijn

818-100



Omschrijving

- Basis element van een systeem dat in combinatie met het omvangrijke toebehoren een universele toepassing mogelijk maakt
- De trekkers hebben dezelfde spindel
- Draad is voorzien van speciale coating
- makkelijk verwisselbaar, icm veel producten te gebruiken
- Handleiding in de deksel

Voordeel

- Hoge krachtopbrengst met weinig inspanning
- De spindelpunt in de hydraulische spindel draait niet mee.
- De spindelverlengstukken maken het snel aanpassen aan de verschillende werkomstandigheden mogelijk
- Complete hydraulische trekkers, losse delen en sets zijn leverbaar
- Overzichtelijk

Art.-No.				max.		Stück pieces
		mm	mm	t	L-Boxx	
818-100	-717611	280 - 530	22 - 115	10	L-Boxx	10

Hydraulisch lagertrekker-set

ST

Voor het demonteren van lagers, binnenringen, en andere objecten, indien standaard trekhaken niet toereikend zijn

818-150



Omschrijving

- Basis element van een systeem dat in combinatie met het omvangrijke toebehoren een universele toepassing mogelijk maakt
- De trekkers hebben dezelfde spindel
- Draad is voorzien van speciale coating
- makkelijk verwisselbaar, icm veel producten te gebruiken
- Handleiding in de deksel

Voordeel

- Hoge krachtopbrengst met weinig inspanning
- De spindelpunt in de hydraulische spindel draait niet mee.
- De spindelverlengstukken maken het snel aanpassen aan de verschillende werkomstandigheden mogelijk
- Complete hydraulische trekkers, losse delen en sets zijn leverbaar
- Overzichtelijk

Art.-No.				max.	Stück pieces	
		mm	mm	t		L-Boxx
818-150	-717796	280 - 780	25 - 155	10	12	L-Boxx

Hydraulisch lagerschneider- en trekker set

ST

Voor het demonteren van lagers, binnenringen, en andere objecten, indien standaard trekhaken niet toereikend zijn

818-215



Omschrijving

- Basis element van een systeem dat in combinatie met het omvangrijke toebehoren een universele toepassing mogelijk maakt
- De trekkers hebben dezelfde spindel
- Draad is voorzien van speciale coating
- makkelijk verwisselbaar, icm veel producten te gebruiken
- Beschermd opbergen in speciaal schuim.

Voordeel

- Hoge krachtopbrengst met weinig inspanning
- De spindelpunt in de hydraulische spindel draait niet mee.
- De spindelverlengstukken maken het snel aanpassen aan de verschillende werkomstandigheden mogelijk
- Complete hydraulische trekkers, losse delen en sets zijn leverbaar
- Overzichtelijk

Art.-No.					max.	Stück pieces	
		mm	mm	mm	t		Tanos Systemer
818-215	-173271	280 - 780	25 - 155	30 - 180	10	16	Tanos Systemer



Hydraulisch universeel trekker met zelfcentrerende haken en hulp trekker

ST

Universele hydraulische trekker-set, bestaande uit: 2-armige en 3-armige trekker, mestrekker en binnetrekker

845-858



Omschrijving

- Basis element van een systeem dat in combinatie met het omvangrijke toebehoren een universele toepassing mogelijk maakt
- De trekkers hebben dezelfde spindel
- Draad is voorzien van speciale coating
- Standaard trekhaken
- Te gebruiken zowel als twee-armig en als drie-armig trekker

Voordeel

- Hoge krachtopbrengst met weinig inspanning
- De spindelpunt in de hydraulische spindel draait niet mee.
- De spindelverlengstukken maken het snel aanpassen aan de verschillende werkomstandigheden mogelijk
- Complete hydraulische trekkers, losse delen en sets zijn leverbaar
- Alle onderdelen zijn los leverbaar en voorzien van eigen artikelnummer

Art.-No.							max. t	Stück pieces	
845-858	-173011	50 - 250	250	280 - 780	25 - 155	30 - 180	10	30	Tanos Systainer

2-armige trekkers met korte hydraulische spindel

ST

Voor het trekken van bijzonder vast zittende tandwielen, rondsels, kogellagers enz.

20-H



Omschrijving

- vet hydraulisch
- Standaard trekhaken
- in elke positie parallelle trekhaken, waardoor alleen de draagvlakken met het eraf te trekken deel in aanraking komen
- Met glijdende altijd parallelle trekhaken
- Korte hydraulische spindels

Voordeel

- Hoge krachtopbrengst met weinig inspanning
- De spindelpunt in de hydraulische spindel draait niet mee.
- Te gebruiken zowel als binnen-en als buitentrekker
- Ook geschikt om a-symetrische delen te trekken
- De spindelverlengstukken maken het snel aanpassen aan de verschillende werkomstandigheden mogelijk

Art.-No.				max. t	mit with
20-3-H	-786839	250	200	10	800
20-30-H	-786914	350	200	10	800

2-armige trekker met hydraulische spindel

ST

Voor het trekken van lagers, tandwielen, schijven enz

820



Omschrijving

- Standaard trekhaken
- Met glijdende altijd parallelle trekhaken
- Plaatsbesparende twee-armige brug
- in elke positie parallelle trekhaken, waardoor alleen de draagvlakken met het eraf te trekken deel in aanraking komen
- Hydraulische spindel

Voordeel

- Te gebruiken zowel als binnen-en als buitentrekker
- Complete hydraulische trekkers, losse delen en sets zijn leverbaar
- Hoge krachtopbrengst met weinig inspanning
- De spindelpunt in de hydraulische spindel draait niet mee.
- De spindelverlengstukken maken het snel aanpassen aan de verschillende werkomstandigheden mogelijk

Art.-No.				max. t	max. Nm	mit with
820-0	-173684	225	225	10	40	800

**Universpersraam voor silentbussen****ST**

Voor het wisselen van de lagers aan voor- en achterassen direct aan het voertuig, bijv. Silentlagers, hydraulische lagers, kunststof lagers, balgewrichten, schokdemper rubbers.

880
**Omschrijving**

- Basis element van een systeem dat in combinatie met het omvangrijke toebehoren een universele toepassing mogelijk maakt
- makkelijk verwisselbaar, i.c.m. veel producten te gebruiken
- vet hydraulisch
- Hydraulische spindel
- Draad is voorzien van speciale coating

Voordeel

- Er zijn verschillende drukstukken leverbaar
- Hoge krachtopbrengst met weinig inspanning
- De spindelpunt in de hydraulische spindel draait niet mee.
- De spindelverlengstukken maken het snel aanpassen aan de verschillende werkomstandigheden mogelijk
- De kraag op de 6 kant van de spindel voorkomt dat de sleutel ervan af glijdt.

Art.- No.	 4021176	max. t	mit with
880-801	-433696	15	801
880-800	-433689	10	800
880-802	-433702	20	802

05



Korte hydraulische spindels

ST

Voor het lostrekken van bijzonder vastzittende lagers, tandwielen enz

800



800



801

802

804







Omschrijving

- Basis element van een systeem dat in combinatie met het omvangrijke toebehoren een universele toepassing mogelijk maakt
- De trekkers hebben dezelfde spindel
- makkelijk verwisselbaar, icm veel producten te gebruiken
- vet hydraulisch
- Hydraulische spindel

Voordeel

- Complete hydraulische trekkers, losse delen en sets zijn leverbaar
- Hoge krachtopbrengst met weinig inspanning
- De spindelpunt in de hydraulische spindel draait niet mee.
- De spindelverlengstukken maken het snel aanpassen aan de verschillende werkomstandigheden mogelijk
- De kraag op de 6 kant van de spindel voorkomt dat de sleutel ervan af glijdt.



Art.-No.			 mm	 mm	max. t	 max. Nm
800	-034343	W 1.1/2"-16(55°;16Gang)	10	13	10	40
801	-784446	W 1.1/2"-16(55°;16Gang)	10	19	15	70
802	-784514	M40x1,5	10	19	20	100
804	-456787	W 1.1/2"-16(55°;16Gang)	10	19	15	70
800-ERS	-244483	Verschleißsteilsatz / Wearing parts set				
801-ERS	-788086	Verschleißsteilsatz / Wearing parts set				
802-ERS	-788246	Verschleißsteilsatz / Wearing parts set				

Spindelverlengstuk

ST

800



Art.-No.		 mm	
800-050	-031113	50	818-0 820-0, 844, 845
800-100	-031298	100	818-0 820-0, 844, 845
800-150	-031373	150	818-0 820-0, 844, 845

Mechanische slagspindel

ST

Voor het lostrekken van bijzonder vastzittende lagers, tandwielen enz

800-626





Omschrijving

- Door de grote drukcapaciteit goed te gebruiken bij erg vastzittende delen, die vlug en zonder moeite losgetrokken worden.
- Mechanische spindel.
- Draad is voorzien van speciale coating

Voordeel

- combineerbaar met verschillende mechanische trekkers uit het KUKKO programm
- Alle onderdelen zijn los leverbaar en voorzien van eigen artikelnummer

Art.-No.			
800-626	-969980	1.1/2"-16	818-0, 820-0, 844-000, 845-000



Trekbouten en verlengstukken

ST

818



818-250





818-280



Voordeel

- Alle onderdelen zijn los leverbaar en voorzien van eigen artikelnummer

Art.-No.	 4021176	 mm	
818-250	-173356	250	818-0
818-280	-173431	250	818-0

Mechanische spindels

ST

Voor het trekken van lagers, tandwielen, schijven enz

844-626





Omschrijving

- Mechanische spindel.
- Draad is voorzien van speciale coating

Voordeel

- Door de grote drukcapaciteit goed te gebruiken bij erg vastzittende delen, die vlug en zonder moeite losgetrokken worden
- combineerbaar met verschillende mechanische trekkers uit het KUKKO programm
- Alle onderdelen zijn los leverbaar en voorzien van eigen artikelnummer

Art.-No.	 4021176		
844-626	-032851	1.1/2"-16	818-0, 820-0, 844-000, 845-000

05





Serie 13

Lange slag hydraulische spindel met handbediening

in combinatie te gebruiken met serie 844, serie 845 en serie 13-HP

8-HP



Omschrijving

- Basis element van een systeem dat in combinatie met het omvangrijke toebehoren een universele toepassing mogelijk maakt
- Met de nieuwe KUKKO hydraulische spindel is het nog makkelijker om meer kracht te zetten
- 3 verlengstukken leverbaar
- Hydraulische spindel

Voordeel

- Aanzienlijke vermindering van de demontagetijd door eenvoudige en snelle beniening
- De hydraulische spindel heeft veel combinatiemogelijkheden met trekkers uit het programma van KUKKO
- door het gesloten systeem is er geen extra oliepomp nodig
- bescherming van de hydraulische spindel door overdrukventiel
- De hefarm van de pomp kan 360° worden gedraaid

Art.-No.	40211761	mm	mm	mm	max. t	
8-HP-100	-101281	80	W 1.1/2"-16	135	10	818-0, 818-100, 818-150, 818-215, 820-0, 845-150, 845-250, 845-851, 845-855, 845-858, 880-801, 844-1-B, 844-2-B, 844-3-B, 844-4-B, 844-5-B, 845-1-B, 845-2-B, 845-3-B, 845-4-B, 845-5-B, 880-800, 880-802, 13-HP-100, 13-HP-180, 13-ME-180

3-armige lagertrekker met zelfcenterende trekhaken en lange slag hydraulische spindel (met pompbediening)

Voor het trekken van zeer vastzittende kogellagers, walslagers etc.

13-HP



Omschrijving

- Basis element van een systeem dat in combinatie met het omvangrijke toebehoren een universele toepassing mogelijk maakt
- Met de nieuwe KUKKO hydraulische spindel is het nog makkelijker om meer kracht te zetten
- 3 verlengstukken leverbaar
- Standaard trekhaken
- Hydraulische spindel

Voordeel

- Aanzienlijke vermindering van de demontagetijd door eenvoudige en snelle beniening
- De hydraulische spindel heeft veel combinatiemogelijkheden met trekkers uit het programma van KUKKO
- door het gesloten systeem is er geen extra oliepomp nodig
- bescherming van de hydraulische spindel door overdrukventiel
- De hefarm van de pomp kan 360° worden gedraaid

Art.-No.	40211761	mm	mm	max. t	mit with
13-HP-100	-101236	130 - 250	250	10	8-HP-100



Hulptrekker met hydraulische spindel (met pompbediening)

ST

Voor het eenvoudig trekken van kegel en rollagers.

13-HP







Omschrijving

- De trekker wordt geleverd met hydraulische spindel, verlengstukken 50, 100 en 150 mm en centreerring.

Voordeel

- Hoge stabiliteit omdat de segmenten met de hulptrekker verbonden zijn.
- Alle onderdelen zijn los leverbaar en voorzien van eigen artikelnummer

Art.-No.				max. t	
13-HP-180	-101250	245	80-280	10	13-TP-2, 13-TP-3

Hulptrekker

ST

Voor het eenvoudig trekken van kegel en rollagers.

13-ME







Omschrijving

- Compleet met mechanische spindel en centreerstukken.

Voordeel

- Hoge stabiliteit omdat de segmenten met de hulptrekker verbonden zijn.
- Alle onderdelen zijn los leverbaar en voorzien van eigen artikelnummer

Art.-No.					
13-ME-180	-101922	245	80-280	24	13-TP-2, 13-TP-3

05



Trekplaat met 3 segmenten

ST









Voor het eenvoudig trekken van kegel en rollagers.

13-TP



Voordeel

- Segmenten worden achter de binnenring van het lager geplaatst, zodat gelijkmatig getrokken kan worden
- De gelijkmatige drukverdeling over de binnenring voorkomt kantelen of scheeftrekken van de lagering bij het trekken

Art.-No.								
13-TP-1	-101823	12 - 50	21304-22310	C 2205-C 2210	61801-6410	-	-	30-10
13-TP-2	-101830	25 - 100	22205-22320	C 2205-C 2320	61805-6320	BT2B 332759-617335	NN 4920-NN 4120	13-HP-180, 13-ME-180
13-TP-3	-101847	50 - 160	22211-23232	C 2211-C 3232	61811-6232	BT2B 332759-BT2B 332758	NN 4920-NN 4132	13-HP-180, 13-ME-180



 Spijten voor niet meer los te krijgen moeren.





Moerensplijters

Nut splitting

06

Dubbelsnijdende mechanische moerensplijter.....	124
Double-edged, mechanic nut splitters	
Mechanische moerensplijters met een mes.....	124
Single-edged, mechanical nut splitters	
Enkelsnijdende vethydraulische moerensplijter.....	125
Single-edged, grease hydraulic nut splitters	
Hydraulische moerensplijter met pompbediening in koffer.....	125
Pump hydraulic nut splitter, in case	





Dubbelsnijdende mechanische moerenspijter

ST

Dubbelwerkende moerenspijters met dubbele splijtwerking voor niet meer los te krijgen moeren in de kwaliteitsklassen 5, 6 en 8.

54







Omschrijving

- 2 geharde beitels
- eenvoudig terugdraaien van de beitel door pull back.
- Licht terugdraaiende beitel, door de "Pull Back" technologie.

Voordeel

- Een dubbele splijting met een handeling.
- De moeren worden gespleten zonder de schroefdraad van het draadeind te beschadigen.
- De kraag van de moerenspijter zorgt ervoor dat de spindel stopt bij het terugdraaien ervan.
- Reserve beitel los leverbaar

Art.-No.	 4021176	 mm	 M	 mm	 mm
54-2	-170614	10-27	6 - 18	14	109
54-3	-170799	17-36	12 - 24	16	134
54-2-M	-253041	Ersatzmeißel / Replacement chisel			
54-3-M	-253126	Ersatzmeißel / Replacement chisel			

Mechanische moerenspijterset

HY

Dubbelwerkende moerenspijters met dubbele splijtwerking voor niet meer los te krijgen moeren in de kwaliteitsklassen 5, 6 en 8.

K-54-B











Omschrijving

- Voor moeren van SW 10-36mm.
- 2 geharde beitels
- Licht terugdraaiende beitel, door de "Pull Back" technologie.
- Reservemes meegeleverd.
- Inclusief 2 ringsleutels om de moerenspijter te bedienen.

Voordeel

- Een dubbele splijting met een handeling.
- De moeren worden gespleten zonder de schroefdraad van het draadeind te beschadigen.
- De kraag van de moerenspijter zorgt ervoor dat de spindel stopt bij het terugdraaien ervan.
- Praktijkgerichte samenstelling
- Overzichtelijk

Art.-No.	 4021176	 mm	 M	 mm	 mm		Stück pieces	
K-54-B	-019531	10-36	6-24	14; 16	109; 134		6	L-Boxx MINI

Mechanische moerenspijters met een mes

ST

Splijten van moeren, klasse 6.

55







Omschrijving

- Geharde beitels
- eenvoudig terugdraaien van de beitel door pull back.

Voordeel

- De kraag van de moerenspijter zorgt ervoor dat de spindel stopt bij het terugdraaien ervan.
- Reserve beitel los leverbaar

Art.-No.	 4021176	 mm	 M	 mm	 mm
55-0	-019906	4-10	M2 - M6	8	58
55-1	-020063	10-18	M6 - M12	12	80
55-2	-020148	19-27	M12 - M18	14	105
55-3	-020223	27-36	M18 - M24	16	125
55-4	-020308	32-50	M22 - M33	26	203
55-0-M	-252549	Ersatzmeißel / Replacement chisel			
55-1-M	-252624	Ersatzmeißel / Replacement chisel			
55-2-M	-252709	Ersatzmeißel / Replacement chisel			
55-3-M	-252884	Ersatzmeißel / Replacement chisel			
55-4-M	-252969	Ersatzmeißel / Replacement chisel			



Enkelsnijdende vethydraulische moerenspijter

ST

Spijten van moeren, klasse 5, 6, 8, 10

56



56-1



56-2



56-3



Omschrijving

- Zeer scherp snijden door facet slijpbewerking
- Geharde beitels

Voordeel

- Door het hydrauliek hoeft men minder kracht te zetten
- Reserve beitel los leverbaar

Art.-No.	40211761	mm	M	Edelstahl / stainless steel	mm	mm	max. Nm
56-1	-020483	7-24	M4 - M14	-	18	167	60
56-2	-020551	22-36	M14 - M24	-	30	249	70
56-3	-111501	27 - 46	M18 - M30	50, 70, 80	37	210	50
56-1-M	-244223	Ersatzmeißel / Replacement chisel					
56-2-M	-253386	Ersatzmeißel / Replacement chisel					
56-3-M	-111518	Ersatzmeißel / Replacement chisel					

Hydraulische moerenspijters met pompbediening in koffer

HY

Y-57



Omschrijving

- Hydraulisch
- Compact en ergonomische vorm
- Eenvoudig te bedienen

Voordeel

- Afgevlakte kop voor hogere stabiliteit
- Alle onderdelen zijn los leverbaar en voorzien van eigen artikelnummer

Art.-No.	4021176	mm	M	
Y-57-10	-123559	10-19	M6 - M12	i-Boxx
Y-57-19	-123566	19-24	M12 - M16	i-Boxx
Y-57-24	-870675	24-32	M16 - M22	L-Boxx
Y-57-32	-870682	32-41	M22 - M27	L-Boxx
Y-57-41	-870699	41-50	M27 - M33	L-Boxx
Y-57-50	-870705	50-60	M33 - M39	Metall
Y-57-60	-870712	60-75	M39 - M48	Metall
Y-5724M	-803741	Ersatzmeißel / Replacement chisel		
Y-5732M	-803826	Ersatzmeißel / Replacement chisel		
Y-5741M	-803901	Ersatzmeißel / Replacement chisel		
Y-5750M	-804083	Ersatzmeißel / Replacement chisel		
Y-5760M	-804168	Ersatzmeißel / Replacement chisel		
Y-5719M	-058738	Ersatzmeißel / Replacement chisel		
Y-5710M	-058721	Ersatzmeißel / Replacement chisel		

TIP:



Voor het gebruik heeft met een hydraulische pomp met slang en manometer (YHP-325) nodig. **Wordt niet standaard meegeleverd.**



 Speciaal gereedschappen voor de auto- en bedrijfswagensector.





Kogelgewricht-trekkers

Ball joint extractors

07

Kogelgewricht-trekkers-ABC.....	128
Ball joint extractor guide	
Kogelgewricht-trekkers.....	130
Ball joint extractors	
Spreider voor draag- en stuurarm.....	137
Spreader for wheel bearing housing	
Pendrijvers.....	137
Pin drive	

07





Keuze van de juiste kogelgewricht-trekker

Stap 1: Hoe ziet de situatie eruit?

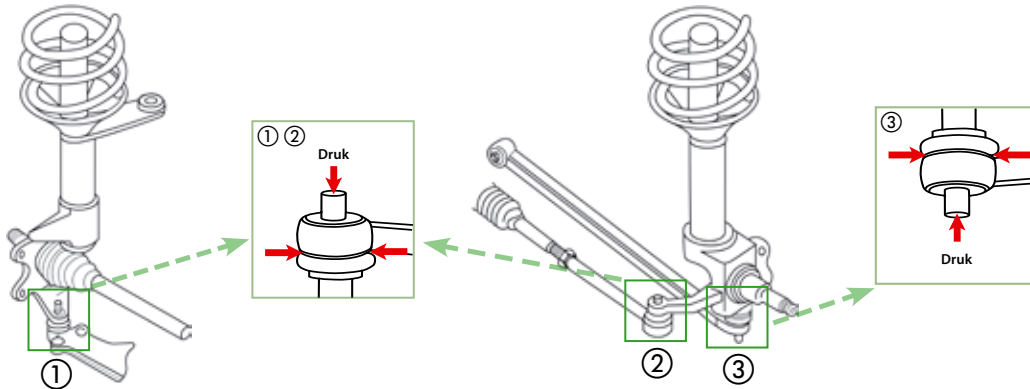

Stap 2: Hoe groot is het kogelgewricht?

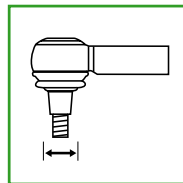

=

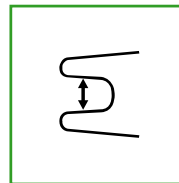

TIPP:

De makkelijkste manier is om de schroefdraadpen van het nieuwe kogelgewricht op te meten.

Stap 3: Keuze van de juiste kogelgewricht-trekker

Serie 135

①



②

③



18-45 mm

- Universele uitvoering
- Voor beperkte ruimte
- Gebruik met hamer
- Eenvoudig in gebruik

Serie 128

②

③



18-50 mm

- Klokvorm
- Direkte druk op de kogel
- Ideaal bij voldoende ruimte
- Geen beschadigingen
- Gebruik met momentsleutel

Serie 129

①

②

③



18-50 mm

- Hefboomwerking
- Zeer krachtig
- Kogelgewricht wordt naar buiten gedrukt
- Ideaal voor beperkte ruimte
- Hydraulische Variant beschikbaar voor meer kracht
- Geen beschadigingen
- Gebruik met momentsleutel



Kogelgewricht-trekker

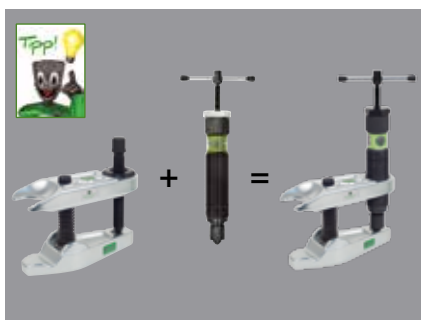
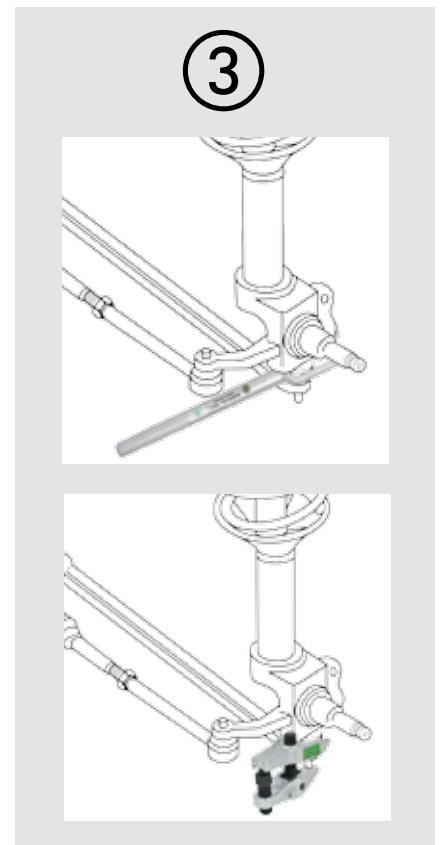
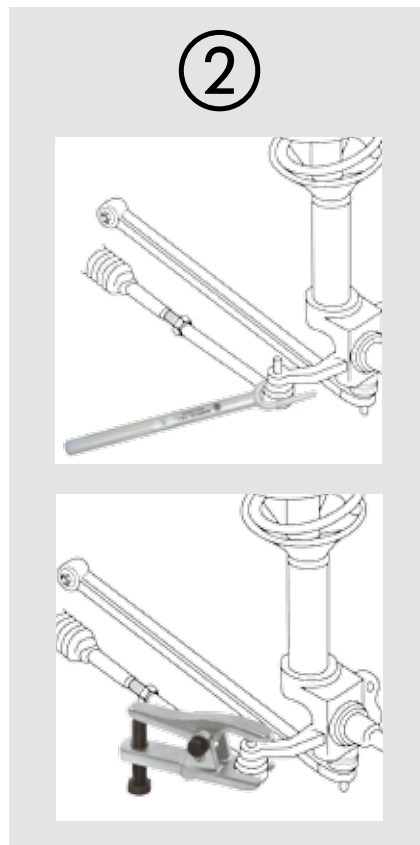
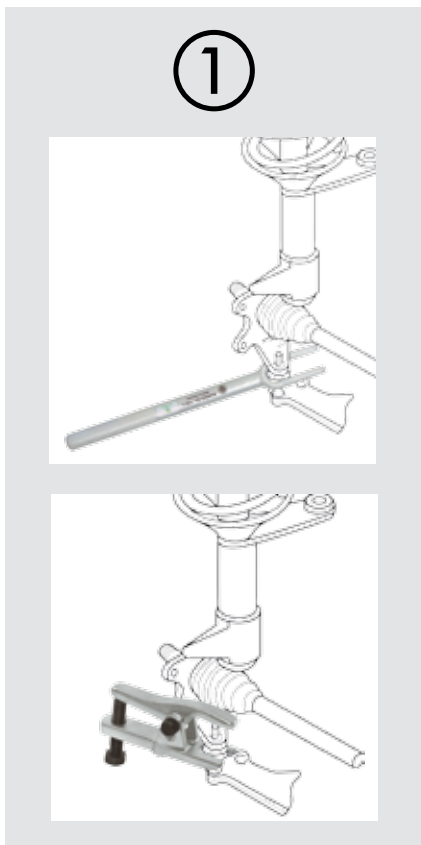
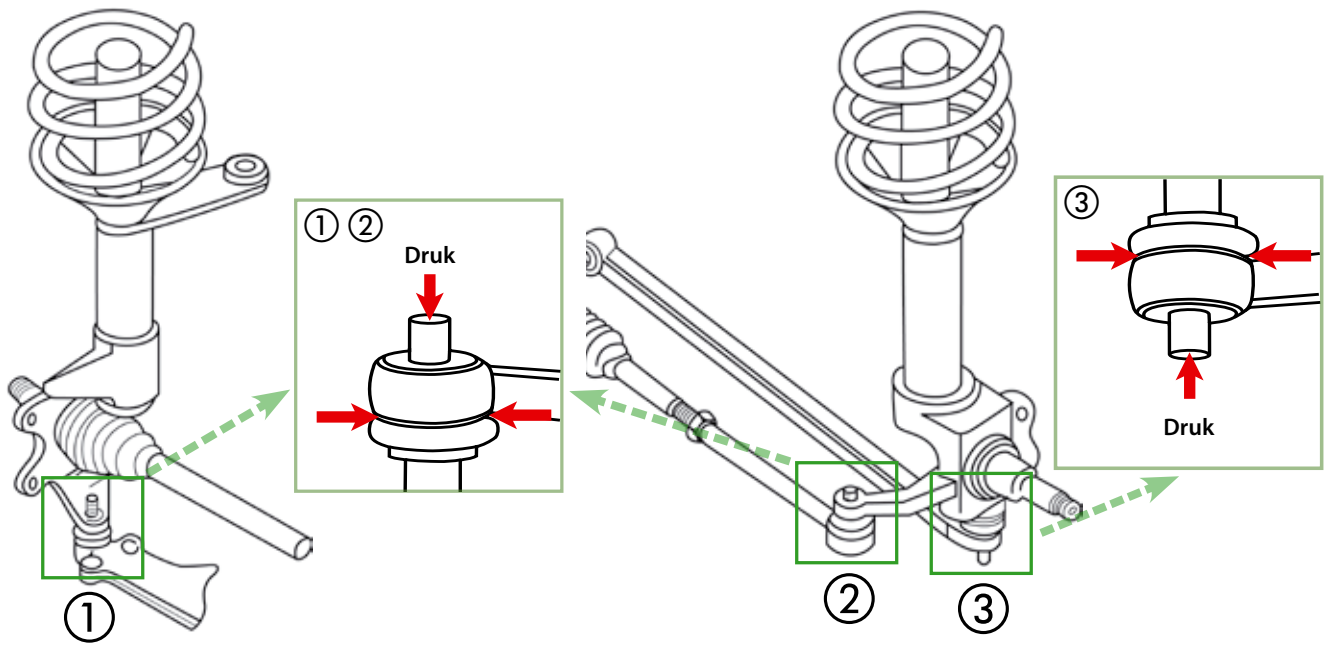



Kogelgewricht-trekkers

ST

Het lossen van kogelgewrichten, stuurstangen demonteren.

127





Omschrijving

- hoogwaardige staallegering, bruineert
- Draad is voorzien van speciale coating

Voordeel

- Alle onderdelen zijn los leverbaar en voorzien van eigen artikelnummer

Art.-No.		 mm	LH  mm	für for
127-2	-123290	33	58	Porsche Cayenne 03/2010<; VW Touareg 2003>; Seat Ibiza 2008>; Seat Leon 2013>
127-3	-981784	34	63	VW Touareg, Bj. 2003-2009; Mercedes Sprinter; VW-LT 1998; Fiat Ducato 1994;
127-4	-123306	37	58	VW Touareg, ab Bj. 2010; Audi Q7 ab Bj. 2007;

Kogelgewricht-trekkers

ST

Het lossen van kogelgewrichten, stuurstangen, demonteren van schokbrekers.

128







Omschrijving

- hoogwaardige staallegering, verzonken
- Draad is voorzien van speciale coating

Voordeel

- Alle onderdelen zijn los leverbaar en voorzien van eigen artikelnummer

Art.-No.		 mm	LH  mm	 LW mm	 mm
128-1	-024108	18	38	36	17
128-2	-024283	23	48	45	17
128-3	-024368	29	60	60	19

Kogelgewricht-trekkers

Het lossen van kogelgewrichten, stuurstangen demonteren.

128-4







Omschrijving

- hoogwaardige staallegering, verzonken
- Draad is voorzien van speciale coating

Voordeel

- Alle onderdelen zijn los leverbaar en voorzien van eigen artikelnummer

Art.-No.		 mm	LH  mm	 LW mm	 mm
128-4	-024443	40	106	76	24
128-5	-024511	46	106	76	24

KUKKO system voor kogelgewricht-trekkers tbv VW T4

ST

Voor montage en demontage van de draagarmkogelgewricht van de VWT4

128-T-4







Omschrijving

- Dit gereedschap is speciaal voor toepassingen aan de VW T4 ontwikkeld.
- Twee extra inlegplaten van 40 mm en 46 mm worden meegeleverd.
- Voor het in- en uitdrukken van kogelgewrichten.

Voordeel

- Grote tijdsbesparing bij het verwisselen van de draagarmen.

Art.-No.		 mm	LH  mm	 LW mm	 mm	für for
128-T-4	-018022	40 - 46	80	60	24	VW T4



Trekkers voor kogelgewrichten met heveloverbrenging voor personenwagens

ST

Het lossen van kogelgewrichten, stuurstangen, demonteren van schokbrekers. Personen auto's

129



Omschrijving

- hoogwaardige staallegering, verzonken
- Draad is voorzien van speciale coating

Voordeel

- spanwijdte kan eenvoudig vergroot worden
- Alle onderdelen zijn los leverbaar en voorzien van eigen artikelnummer

Art.-No.				für for
129-0	-410536	20	50	universal
129-0-25	-989667	25	50	VAG, Universal, kleinere Modelle
129-0-29	-989674	29,5	50	Polo (02), Golf (04/05), Caddy, A 2 (01), A 6(98), A 8 (94), Passat (06), TT (99), Touran (04), LT (97)u.a.
129-0-DC-1	-923920	20	50	Mercedes C, E
129-0-DC-2	-923647	20	50	Smart

Universele trekkers voor kogelgewrichten

ST

Het lossen van kogelgewrichten, stuurstangen, demonteren van schokbrekers. Personen auto's

129-25



Omschrijving

- hoogwaardige staallegering, verzonken
- Draad is voorzien van speciale coating

Voordeel

- spanwijdte kan eenvoudig in 3 stappen versteld worden
- Alle onderdelen zijn los leverbaar en voorzien van eigen artikelnummer

Art.-No.				für for
129-25	-967924	19	24-30 40 - 45	universal

07



Demontagevorken

ST

Voor het demonteren van vastzittende conische gewrichten, het demonteren van draagarmen, demonteren van schokdempers en ander scheidingswerk van alle soorten.

135



Omschrijving

- hoogwaardige staallegering, verzonken

Voordeel

- Universeel inzetbaar

Art.-No.		
135-1	-024856	18
135-2	-024931	23
135-3	-025013	29
135-4	-025198	39
135-5	-220531	45



Trekkers voor kogelgewrichten met heveloverbrenging voor personen- en lichte bestelwagens

ST

Het lossen van kogelgewrichten, stuurstangen, demonteren van schokbrekers. Personen auto's

129-1





Omschrijving

- hoogwaardige staallegering, verzonken
- Draad is voorzien van speciale coating

Voordeel

- eenvoudig verstelbare spanwijdte
- Alle onderdelen zijn los leverbaar en voorzien van eigen artikelnummer

Art.-No.				für for
129-1	-024696	18-22	50	universal
129-1-B-1	-923654	30	50	BMW

Trekkers voor kogelgewrichten met heveloverbrenging voor personen-, bestel- en middelzware vrachtwagens

ST

Het lossen van kogelgewrichten, stuurstangen, demonteren van schokbrekers. Middelzware vrachtwagens, bussen en bouwvoertuigen

129-2







Omschrijving

- hoogwaardige staallegering, verzonken
- Draad is voorzien van speciale coating

Voordeel

- universeel inzetbaar dankzij 3 verschillende bekken
- eenvoudig verstelbare spanwijdte
- Alle onderdelen zijn los leverbaar en voorzien van eigen artikelnummer

Art.-No.						für for
129-2	-024771	16	22	32	70	universal

Trekkers voor kogelgewrichten met heveloverbrenging, speciaal voor personenwagens met aluminium chassis

ST

Het lossen van kogelgewrichten, stuurstangen, demonteren van schokbrekers. Personenwagens met aluminium chassis

129-3-A





Omschrijving

- hoogwaardige staallegering, verzonken
- Draad is voorzien van speciale coating

Voordeel

- Spandiepte is eenvoudig aan te passen door veermechanisme
- eenvoudig verstelbare spanwijdte
- Alle onderdelen zijn los leverbaar en voorzien van eigen artikelnummer

Art.-No.				für for
129-3-A	-803178	30	65	ALU-Fahrwerke / ALU chassis
129-3-A-32	-989681	32	65	ALU-Fahrwerke, A 8 ab 03 (hinten) ALU chassis, A 8 from 03 (back)
129-3-A-34	-989698	34	65	ALU-Fahrwerke, A 8 ab 03 (vorne) ALU chassis, A 8 from 03 (front)



Trekkers voor kogelgewrichten met heveloverbrenging voor middelzware en zware vrachtwagens, bussen en bouwvoertuigen ST

Het lossen van kogelgewrichten, stuurstangen demonteren.

129-3/-4



Omschrijving

- Spandiepte is eenvoudig aan te passen door veermechanisme
- hoogwaardige staallegering, verzonken
- Draad is voorzien van speciale coating

Voordeel

- Beter gevoel door moderne en ergonomisch ontwerp.
- Self-uitlijning van het tegenoverliggende deel.
- Door de drukspindel adapter (draad adapter) is op elk moment een upgrade met de hydraulische spindel 800 tot hydraulische kogelgewrichttrekker mogelijk.
- eenvoudig verstelbare spanwijdte
- Hoge krachtopbrengst met weinig inspanning

Art.-No.				für for
	4021176	mm	mm	
129-3	-270949	31	70	mittlere LKW, Busse und Baufahrzeuge / medium-sized trucks, busses and construction vehicles
129-4	-271021	40	85	schwere LKW, Busse und Baufahrzeuge / heavy trucks, busses and construction vehicles

Kogelgewricht-uitdrukker met korte hydraulische spindel ST

Het lossen van kogelgewrichten, stuurstangen, demonteren van schokbrekers.

129-H



Omschrijving

- vet hydraulisch
- Spandiepte is eenvoudig aan te passen door veermechanisme
- Hydraulische en mechanische spindel
- Draad is voorzien van speciale coating
- hoogwaardige staallegering, verzonken

Voordeel

- Hoge krachtopbrengst met weinig inspanning
- De spindelpunt in de hydraulische spindel draait niet mee.
- De kraag op de 6 kant van de spindel voorkomt dat de sleutel ervan af glijdt.
- Alle onderdelen zijn los leverbaar en voorzien van eigen artikelnummer

Art.-No.				max. t	für for	mit with
	4021176	mm	mm			
129-3-H	-803253	31	70	10	mittlere LKW, Busse, Baufahrzeuge / medium-sized trucks, busses and construction vehicles	800
129-4-H	-803666	40	85	15	schwere LKW, Busse, Baufahrzeuge / heavy trucks, busses and construction vehicles	801



Trekkers voor kogelgewrichten met heveloverbrenging voor personenwagens ST

Het lossen van kogelgewrichten, stuurstangen, demonteren van schokbrekers. Personen auto's

129-4-30



Omschrijving

- Spandiepte is eenvoudig aan te passen door veermechanisme
- hoogwaardige staallegering, verzonken
- Draad is voorzien van speciale coating

Voordeel

- Beter gevoel door moderne en ergonomisch ontwerp.
- Self-uitlijning van het tegenoverliggende deel.
- Door de drukspindel adapter (draad adapter) is op elk moment een upgrade met de hydraulische spindel 800 tot hydraulische kogelgewrichttrekker mogelijk.
- Hoge krachtopbrengst met weinig inspanning
- Alle onderdelen zijn los leverbaar en voorzien van eigen artikelnummer

Art.-No.				für for
	4021176	mm	mm	
129-4-30	-102653	30	70	insb. Audi R8



Trekkers voor kogelgewrichten voor vrachtwagens

ST

Het lossen van kogelgewrichten, stuurstangen, demonteren van schokbrekers

129-5



Omschrijving

- hoogwaardige staallegering, verzonken
- Draad is voorzien van speciale coating

Voordeel

- spanwijdte kan eenvoudig vergroot worden
- Alle onderdelen zijn los leverbaar en voorzien van eigen artikelnummer

Art.-No.				für for
129-5	-865084	36 mm	70 mm	mittlere und schwere LKW, Busse und Baufahrzeuge / medium-sized and heavy trucks, busses and construction vehicles

Trekkers voor kogelgewrichten met hydraulische spindel voor vrachtwagens

ST

Het lossen van kogelgewrichten, stuurstangen, demonteren van schokbrekers voor vrachtwagens.

129-5-H



Omschrijving

- hoogwaardige staallegering, verzonken
- vet hydraulisch
- Hydraulische spindel
- Draad is voorzien van speciale coating

Voordeel

- Hoge krachtopbrengst met weinig inspanning
- De spindelpunt in de hydraulische spindel draait niet mee.
- De kraag op de 6 kant van de spindel voorkomt dat de sleutel ervan af glijdt.
- Alle onderdelen zijn los leverbaar en voorzien van eigen artikelnummer

Art.-No.				für for	max. t
129-5-H	-865091	36 mm	70 mm	mittlere und schwere LKW, Busse und Baufahrzeuge / medium-sized and heavy trucks, busses and construction vehicles	15

Spoor- en stuurstanggewricht trekker voor zware vrachtwagens

ST

Voor het mechanische uitdrukken van kogelgewricht

129-5-xx



Omschrijving

- Extra zware uitvoering voor vrachtwagens
- Met de middenspindel kan men de trekker aanpassen en voorspannen.
- Mechanische spindel.
- Draad is voorzien van speciale coating
- Past op de volgende voertuigen: Mercedes Benz: Actros, Atrgo vanaf 18 Ton, SKO 405, -N, -GN (laagvloerbus), MAN: F2000, TG, A 23 (Niederflurgelenkbusse), Scania Model 3 and 4, Icarus.

Voordeel

- Afhankelijk van de ruimte, kan men de trekker ombouwen naar een mechanische uitvoering
- This extractor can be used both mechanically and with a hydraulic cylinder serie 129-5-xx-H.
- Alle onderdelen zijn los leverbaar en voorzien van eigen artikelnummer

Art.-No.				für for
129-5-45	-333316	35 - 45 mm	120 mm	schwere LKW's, Busse, Niederflurbusse von DAF, IVECO, MAN, Mercedes, Renault, Scania, Volvo / heavy trucks, busses, low-floor buses DAF, IVECO, MAN, Mercedes, Renault, Scania, Volvo
129-5-50	-123313	50 mm	120 mm	Speziell / special Liebherr LTC, LTM



Spoor- en stuurstangengewricht trekker met hydraulische spindel

ST

Voor het hydraulisch uitdrukken van de kogelkop bij kogelgewrichten op spoor- en stuurstangen speciaal voor vrachtwagens en lage vloerbussen

129-5-xx-H





Omschrijving

- Extra zware uitvoering voor vrachtwagens
- Hydraulische cilinder
- Met de middenspindel kan men de trekker aanpassen en voorspannen.
- Past op de volgende voertuigen:
- 1. Mercedes Benz: Actros, Atrogo vanaf 18 Ton, SKO 405, -N, -GN (laagvloerbus)

Voordeel

- De hydraulische hefcilinder worden met een hydraulische handpomp aangedreven. Dit zorgt voor veilig en gecontroleerd werken
- Men kan de volledige kracht van de trekker benutten door gebruik te maken van de hydraulische spindel.
- Alle onderdelen zijn los leverbaar en voorzien van eigen artikelnummer

Art.-No.		 mm	 mm	für for	max. t
129-5-45-H10	-333361	35 - 45	120	schwere LKW's, Busse, Niederflurbusse von DAF, IVECO, MAN, Mercedes, Renault, Scania, Volvo / heavy trucks, busses, low-floor buses DAF, IVECO, MAN, Mercedes, Renault, Scania, Volvo	10
129-5-45-H20	-333422	35 - 45	120	schwere LKW's, Busse, Niederflurbusse von DAF, IVECO, MAN, Mercedes, Renault, Scania, Volvo / heavy trucks, busses, low-floor buses DAF, IVECO, MAN, Mercedes, Renault, Scania, Volvo	20
129-5-50-H10	-000317	50	120	Speziell / special Liebherr LTC, LTM	10
129-5-50-H20	-000324	50	120	Speziell / special Liebherr LTC, LTM	20



Een hydraulische pomp (YHP-320) met slang (YF-200) is nodig om dit te bedienen. Niet inbegrepen.

Spoor- en stuurstangengewricht trekker met hydraulische spindel

ST

Voor het hydraulisch uitdrukken van de kogelkop bij kogelgewrichten op spoor- en stuurstangen speciaal voor vrachtwagens en lage vloerbussen

129-36-H







Omschrijving

- Extra zware hydraulische uitvoering voor vrachtwagens
- Zijn lage vorm en met name geschikt voor lagevloerbussen van o.a. MAN, Mercedes Bens Citaro enz.
- Extra zware uitvoering voor vrachtwagens
- Hydraulische cilinder

Voordeel

- De hydraulische pers wordt aangedreven door een hydraulische cilinder, dit zorgt voor een gecontroleerd en veilig werken.
- Men kan de volledige kracht van de trekker benutten door gebruik te maken van de hydraulische spindel.
- Alle onderdelen zijn los leverbaar en voorzien van eigen artikelnummer

Art.-No.		 mm	 mm	für for	max. t	
129-36-H	-222894	36	60	schwere LKW's, Niederflurbusse, speziell MB Citaro / heavy trucks, low-floor or especially for MB Citaro	10	129-36, YSM-100
129-36	-865077	Grundgerät / Basic device				





Kogelbout-trekklok

ST

Het lossen van kogelgewrichten, stuurstangen, demonteren van schokbrekers.

128-G



Omschrijving

- hoogwaardige staallegering, bruineert
- Draad is voorzien van speciale coating

Voordeel

- Alle onderdelen zijn los leverbaar en voorzien van eigen artikelnummer

Art.-No.	4021176	mm	mm	mm
128-G-3	-831324	30	6,5	19
128-G-4	-831331	39	8,0	24

Hydraulische stuurkogeltrekker in klokvorm

ST

vet hydraulisch

128-G



Omschrijving

- hoogwaardige staallegering, bruineert
- vet hydraulisch
- Hydraulische spindel
- Draad is voorzien van speciale coating

Voordeel

- Hoge krachtopbrengst met weinig inspanning
- De spindelpunt in de hydraulische spindel draait niet mee.
- De kraag op de 6 kant van de spindel voorkomt dat de sleutel ervan af glijdt.
- Alle onderdelen zijn los leverbaar en voorzien van eigen artikelnummer

Art.-No.	4021176	mm	mm	max. t
128-G-6-H15	-341724	58	10	15

Kogelgewricht-trekkers voor vrachtwagens

ST

Het lossen van kogelgewrichten, stuurstangen, demonteren van schokbrekers voor vrachtwagens.

129-6



Omschrijving

- Voor het losmaken van conische kogelgewrichten.
- hoogwaardige staallegering, bruineert
- Draad is voorzien van speciale coating

Voordeel

- Universeel, door 3 verschillende bekopeningen
- Alle onderdelen zijn los leverbaar en voorzien van eigen artikelnummer

Art.-No.	4021176	mm	für for
129-6	-971662	24 - 32 - 47	schweres Werkstattmodell

Spreider voor draag- en stuurarm

ST

Voor een veilig en absoluut beschadigingsvrije spreiding van draagarm en stuurarm.

145



Omschrijving

- Door vastschroeven van de spindel in de draagarm wordt voorkomen dat de spreider afglijdt.
- Mechanische spindel.

Voordeel

- Vooral in zeer krappe ruimtes met slecht zicht, is de kleine en handige uitvoering de probleemoplosser voor in elke werkplaats.
- Het gebruik van beitels, schroevendraaiers of ander gereedschap is niet meer nodig.

Art.-No.						
		mm		mm	mm	mm
145-2	-123337	75	M10	17	5	59,5
145-3	-001420	90	M12	19	5	71,0

Pendrijvers

ST

Voor het uitdrijven van pennen of sortgelijke producten

720



Omschrijving

- Oppervlak verchromd
- Het speciale "Extra-chroom-Vanadium-staal" zorg voor een langere levensduur.
- Snelle maat herkenning vanwege kleurcode

Voordeel

- De speciale vorm van de greep zorgt voor een optimale grip en voorkomt wegglijden. Hierdoor kan men veilig werken

Art.-No.						
		mm	mm	mm	mm	
720-002	-103216	2	42	150	11	Yellow
720-003	-103230	3	44	150	11	Green
720-004	-103247	4	45	150	11	Orange
720-005	-103254	5	48	150	11	Red
720-006	-103261	6	48	150	11	Cyan
720-008	-103278	8	49	150	11	Blue

07

Pendrijverset

ST

Voor het uitdrijven van pennen of sortgelijke producten

720



Omschrijving

- inhoud set: 6 pendrijvers in verschillende diameters
- Oppervlak verchromd
- Het speciale "Extra-chroom-Vanadium-staal" zorg voor een langere levensduur.
- Snelle maat herkenning vanwege kleurcode

Voordeel

- De speciale vorm van de greep zorgt voor een optimale grip en voorkomt wegglijden. Hierdoor kan men veilig werken
- Duidelijk overzicht in praktische metalen houder

Art.-No.					
		mm	mm	mm	mm
720-028	-058714	2; 3; 4; 5; 6; 8	42; 44; 45; 48; 48; 49	150	11



Werkplaats gereedschaps trolley, K-CubeBoxx

die gecombineerd kan worden met lades voor het bewezen KUKKO L-BOXX-System.



De nieuwe KUKKO gereedschapswagen is een ideale aanvulling op het bestaande wandbord. Het nieuwe frame staat garant voor een stabiele gereedschapswagen. Verdere voordelen zijn de mobiele inzet bij reparaties direkt aan het voertuig en het gebruik voor een nette en centrale opslag van gereedschap in uw bedrijf. De gereedschapswagen kan met KUKKO-sortimo-koffers en met sortimo-koffers van andere fabrikanten samengesteld worden.



KUKKO L-BOXX **niet** inbegrepen.



Omschrijving:

- Tilt-bestand met een stabiel ontwerp.
- Soepele en stabiele wielen, inclusief twee wielen met remsysteem.
- Eenvoudige en snelle montage van de compartimenten met de KUKKO L-BOXX.
- Gemonteerd geleverd, incl. zwarte rubberen mat in het bovenste opbergvak.

Voordeel:

- Ideale werkhoogte voor gebruik in werkplaatsen en industrie
- Soepel lopende compartimenten en zelfsluitend mechanisme van de lades.
- Snel en eenvoudig aanpassen van de KUKKO L-BOXX met snel-vergrendeling.





 Speciaal gereedschappen voor de auto- en bedrijfswagensector.

- As
- Rem
- Veren
- Kolben
- Zuiger
- Wielnaaf
- Ruitenwisser





Automotive speciaal

Automotive Special

08

Schroefdraadreparatie.....	142
Thread repair	
Trekkerset voor vrachtwagen assen.....	143
Tools for removal of axles	
Gereedschap voor uitlaatsystemen.....	146
Tools for exhaust systems	
Gereedschap voor remsystemen.....	144
Tools for brake systems	
Veerspanners.....	145
Spring compressor	
Gereedschap voor Zuigevaar-spanbanden..	146
Tools for piston rings	
Stuurwieltrekkers.....	147
Steering wheel pullers	
Oliefiltersleutels.....	149
Oil filter wrench	
Wielnaaf- en velgen trekker.....	150
Hub and rim puller	
Gereedschap voor vervangen van ruitwischerbladen.....	152
Tools for exchanging wipers	
Overige automotive.....	153
Others Automotive	

08





KUKKO schroefdraad reparatie set

Herstellen voor zwaar belastbare schroefverbindingen

K-58









Omschrijving

- Set bestaande uit: boorhouder, 4 boren, 4 zittingfreesen, 4 tappen en 4 motagehulpstukken en Bio-Multi olie
- voor metrische schroefdraad M5, M6, M8 en M10
- De originele insert huls uit de USA is een massief geproduceerde stalen huls
- Handleiding in de deksel
- Beschermd opbergen in speciaalschuim.

Voordeel

- Complete set inclusief alle toebehoren
- De kraag op de insert zorgt voor een betere stabiliteit en fixering zonder ruimteverlies
- reparatie van de schroefdraad is al mogelijk bij beschadiging van een paar gangen
- bijzonder geschikt voor zwaar belaste schroefverbindingen
- Thread Repair is niet alleen geschikt voor reparatie, maar kan ook als volledig functionele thread in nieuwe werkstukken worden gebruikt (in een productieproces).

Art.-No.		 mm	 mm	 mm	 Stück	
K-58-M05-M10	-038853	M5 - M10	0,8 - 1,0	7,6 - 15	8x5	i-Boxx

KUKKO schroefdraad reparatie systeem in TANOS®-Systemainer

ST

Herstellen voor zwaar belastbare schroefverbindingen

58









Omschrijving

- De originele insert huls uit de USA is een massief geproduceerde stalen huls
- Handleiding in de deksel
- Beschermd opbergen in speciaalschuim.

Voordeel

- Complete set inclusief alle toebehoren
- De kraag op de insert zorgt voor een betere stabiliteit en fixering zonder ruimteverlies
- reparatie van de schroefdraad is al mogelijk bij beschadiging van een paar gangen
- bijzonder geschikt voor zwaar belaste schroefverbindingen
- Thread Repair is niet alleen geschikt voor reparatie, maar kan ook als volledig functionele thread in nieuwe werkstukken worden gebruikt (in een productieproces).

Art.-No.		 inch	 inch	 inch	 St. / pcs.	
58-UNC10	-690419	10" 10"	24 Gang 24 Gang	0,30 0,37	5 5	Tanos® - Systemainer
58-UNC12	-690518	1/2" 1/2"	13 Gang 13 Gang	0,65 1,00	5 5	Tanos® - Systemainer
58-UNC14	-690617	1/4" 1/4"	20 Gang 20 Gang	0,38 0,50	5 5	Tanos® - Systemainer
58-UNC38	-690716	3/8" 3/8"	16 Gang 16 Gang	0,52 0,75	5 5	Tanos® - Systemainer
58-UNC58	-690921	5/8" 5/8"	11 Gang 11 Gang	0,85 1,25	5 5	Tanos® - Systemainer
58-UNC516	-690815	5/16" 5/16"	18 Gang 18 Gang	0,45 0,62	5 5	Tanos® - Systemainer
58-UNC716	-691027	7/16" 7/16"	14 Gang 14 Gang	0,60 0,87	5 5	Tanos® - Systemainer
58-UNC916	-695025	9/16" 9/16"	12 Gang 12 Gang	0,75 1,12	5 5	Tanos® - Systemainer



Trekkerzet voor vrachtwagen assen

ST

Voor het trekken van wielnaven van SAF en BPW assen voor vrachtwagens en werkbussen.

226





Omschrijving

- Schroefdraadadapters (paar): M18x1,5 / M20x1,5 / M22x1,5
- Drukstukken en verlengingen in de set inbegrepen.

Voordeel

- Alle onderdelen zijn los leverbaar en voorzien van eigen artikelnummer

Art.-No.		M18 x 1,5	M20 x 1,5	M22 x 1,5	 mm
226-4/11	-831362	DAF, Daimler, Faun, IVECO, EVO Bus, Setra, MAN, VW LT35, 40, 45, 50	Auwärter, DAF, Daimler, Faun, IVECO, EVO Bus, Setra, MAN, Steyr-Daimler-Puch, VOLVO, Anhänger	Auwärter, Bedford, DAF, Daimler, Faun, IVECO, EVO Bus, RVI, Setra, MAN, Steyr-Daimler-Puch, VOLVO,	90x30; 110x30

Trekkerzet voor vrachtwagen assen in koffer

ST

Voor het trekken van wielnaven van SAF en BPW assen voor vrachtwagens en werkbussen.

K-226



hydraulic
TECHNOLOGY





Omschrijving

- Hydraulische hulppersen
- Schroefdraadadapters (paar): M18x1,5 / M20x1,5 / M22x1,5
- Drukstukken en verlengingen in de set inbegrepen.

Voordeel

- Alle onderdelen zijn los leverbaar en voorzien van eigen artikelnummer

Art.-No.	M18 x 1,5	M20 x 1,5	M22 x 1,5	 mm	max. t	mit with	
K-226-4/12	DAF, Daimler, Faun, IVECO, EVO Bus, Setra, MAN, VW LT35, 40, 45, 50	Auwärter, DAF, Daimler, Faun, IVECO, EVO Bus, Setra, MAN, Steyr-Daimler-Puch, VOLVO, Anhänger	Auwärter, Bedford, DAF, Daimler, Faun, IVECO, EVO Bus, RVI, Setra, MAN, Steyr-Daimler-Puch, VOLVO,	90x30; 110x30	15	226-4/11 9-2	Kunststoff / Plastic

Steekslagtrekker

ST





230



230-5

230



Art.-No.		 mm	 mm	 mm
230	-031038	4-14	100 - 150	265
230-S	-893377	4-14	100 - 150	-

08





Compleet set de remzadelgereedschap

ST

Voor een snel en tijdbesparende reparatie.

126

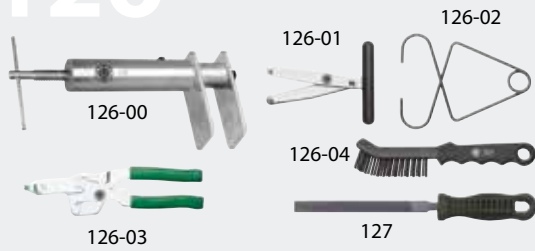



Omschrijving

- Trekhaken voor remblokken.
- Remzuigerklem houdt bij de- en montage van het remzadel de teruggestelde remzuiger met aangesloten remslang vast.
- Handrem-terugsteltang voor het precies afstellen van de zuigerafstand bij schijfremmen en voor het terugstellen van de zuiger bij remzadels met geïntegreerde handrem.
- Remklauw borstel, voor het reinigen van de remklauw van de reminrichting bij vervanging van de remblokken.

Voordeel

- Alle onderdelen zijn los leverbaar en voorzien van eigen artikelnummer

Art.-No.			Stück pieces
126-10	-534966	126-00, 126-01, 126-02, 126-03, 126-04, 127	6

Hefboom voor schijfremblokken

ST

123



Omschrijving

- Maakt het demonteren mogelijk van de meest vastzittende remblokken uit het remzadel van schijfremmen.

Art.-No.		Bezeichnung description	L mm
123	-270789	Mercedes	
123-2	-431586	Vierkant / Square profile	400 x 14
123-3	-804243	Sechskant / Hexagon profile	400 x 17

2-armige trekker voor remsteller van remsystemen

ST

Voor het trekken van bijzonder vast zittende delen

204-30

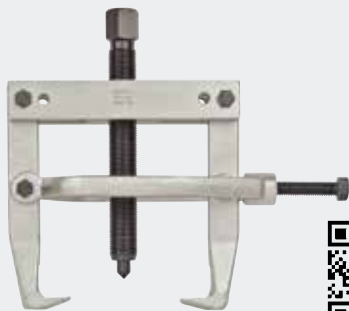



Omschrijving

- Drukstukken set serie 600-17 is een goede oplossing voor gebruik bij een holle as.
- Draad is voorzien van speciale coating

Voordeel

- Zijdelingse spanbeugel vergroot de kracht
- Alle onderdelen zijn los leverbaar en voorzien van eigen artikelnummer

Art.-No.				für for
204-30	-914379	150	140	für Achsen an LKW-Anhängern



Remzadelgereedschap

ST

Voor 6 zuiger remklauwen.

126-15



Omschrijving

- Remzuiger-terugstelgereedschap voor het gecontroleerd, zonder beschadigingen en zonder te kantelen terugstellen van de zuiger van schijfremmen zware voertuigen.

Voordeel

- Universeel passend, terugsteller kan ingezet worden op onder anderen bij de volgende voertuigen: Touareg, Pheaton, Porsche Cayenne, Audi A8, Q7, BMW M3, etc.

Art.-No.				
	4021176	mm	mm	mm
126-15	-018954	73	134	174

Boutuitdraai set met draadadapters

ST

225

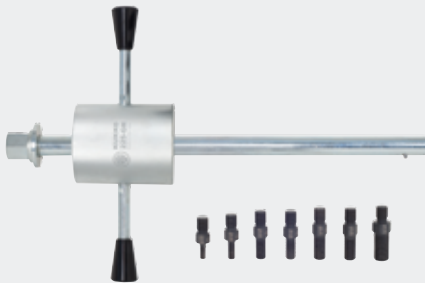

Omschrijving

- Massieve uitvoering met 7 kg slagtrekker.
- Set met 7 draadadapters.

Voordeel

- Ook vastzittende bouten kunnen door een grote slaghamer worden losgetrokken.
- Goede bediening door de twee handgrepen.

Art.-No.					
	4021176	M16 x 1,5	M16x1,5	M8x1; M10x1; M14x2; 14x1,5; M16x2; M16x1,5; M20x1,5	GE81-1615, GE101-1615, GE142-1615, GE1615-1615, GE1415-1615, GE162-1615, GE2015-1615, 225-GH
225	-019470	M16 x 1,5	M16x1,5	M8x1; M10x1; M14x2; 14x1,5; M16x2; M16x1,5; M20x1,5	GE81-1615, GE101-1615, GE142-1615, GE1615-1615, GE1415-1615, GE162-1615, GE2015-1615, 225-GH

Veerspanners "Universal"

ST

Voor demontage van schroefveren.

65

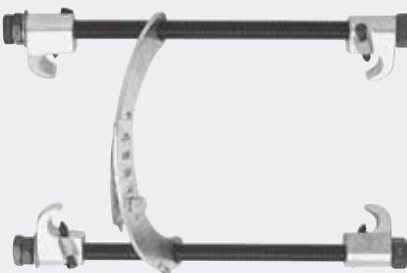

Omschrijving

- Verstelbare verbindingsbeugel.

Voordeel

- Minder benodigde ruimte

Art.-No.				max.
	4021176	mm	mm	t
65-0	-020636	110 - 180	100 - 200	2
65-1	-020711	110 - 180	100 - 300	2
65-2	-020896	110 - 180	100 - 400	2

Veerspanners "MacPherson"

ST

Voor demontage van schroefveren.

66

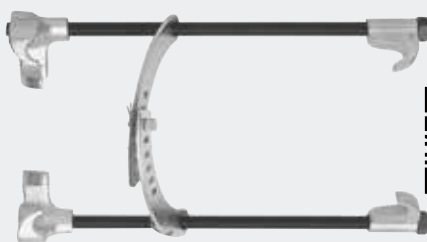

Omschrijving

- Verstelbare verbindingsbeugel.

Voordeel

- Minder benodigde ruimte

Art.-No.				max.
	4021176	mm	mm	t
66-1	-020971	110 - 180	100 - 250	2,5
66-2	-170201	110 - 180	100 - 400	2,5
66-3	-170386	110 - 180	100 - 400	2,5

08





Klemveerspanner voor VW-uitlaatsystemen

ST

119

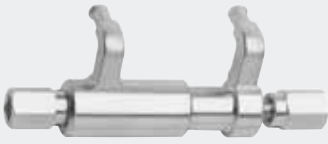

Art.-No.		für for
119-0	-248368	VW

Klemveer-spanspie-set voor alle VW-uitlaatsystemen

ST

119



Art.-No.		für for
119-1	-365904	VW



Zuigveer-spanbanden

ST

Voor het klemmen van de zuigerveren bij het plaatsen van de zuiger in de cilinder.

100



Art.-No.		 mm	 mm
100-0	-428203	40 - 75	50
100-1	-022203	57 - 125	80
100-2	-022388	90 - 175	80
100-3	-022463	90 - 175	165

KUKKO

Speciaal vet voor spindels



KSF-69





Zuigerveertangen

ST

Voor het spreiden van de zuigerveren.

101



Art.-No.	 4021176	 mm	 mm
101-1	-022531	50 - 100	200
101-2	-022616	90 - 150	240

Zuigerpenpersen

ST

Voor voorzichtig in- en uitdrukken van de zuigerpen.

102





Omschrijving

- Artikel 102-0 met 2 extra drukstukken.
- Artikel 102-1 met 3 extra drukstukken.

Voordeel

- Zuigers raken niet beschadigd.

Art.-No.	 4021176	 mm
102-0	-170874	38
102-1	-022791	100

Universele zuigveertang

ST

Voor het efficiënt monteren van zuigerveren.

101-3

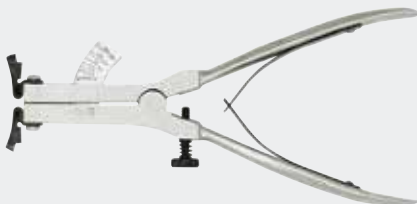



Omschrijving

- Met schaalverdeling voor het aflezen van de verspreiding en afstelschroeven.

Voordeel

- Aanslagschroef om de bijzondere setting van zuigerveren de spreiding te begrenzen.
- Geen verhoogde slijtage van de cilinderwand door vervormd zuigerveren
- Geen oliebruik door cilinderslijtage.
- Geen zuigerveren scheuren door overstrekken tijdens het spreiden.

Art.-No.	 4021176	 mm
101-3	-974489	60 - 140

Stuurwieltrekkers

ST

31





Omschrijving

- Bijzonder sterke uitvoering voor hoge belastingen.

Voordeel

- Uitwisselbare inlegingen.
- Alle onderdelen zijn los leverbaar en voorzien van eigen artikelnummer

Art.-No.	 4021176	 mm
31-1	-013881	22
31-2	-013966	22

08





Stuurwieltrekker voor stuurwielen met spaken

ST

32





Omschrijving

- Voor stuurwielen met 3 of 4 spaken.

Voordeel

- Met een trekking in 100 en 150 mm diameter voor stuurwielen met 3 of 4 spaken.
- Alle onderdelen zijn los leverbaar en voorzien van eigen artikelnummer

Art.-No.	 4021176	 mm	 mm
32-1	-014048	100	17
32-2	-014123	120	19

Stuurwieltrekkers

ST

33







Omschrijving

- 1 paar korte trekhaken voor sport-stuurwielen.
- 1 paar lange trekhaken voor standaard-stuurwielen.

Voordeel

- Alle onderdelen zijn los leverbaar en voorzien van eigen artikelnummer

Art.-No.	 4021176	 mm	 mm	 mm	für for
33	-014208	50 - 150	90,130	17	Opel

Stuurwieltrekkers

ST

34



34-0



34-1





Omschrijving

- Model 34-0 met 1 paar korte trekhaken (87 mm)
- Model 34-1 met 1 paar korte trekhaken (87 mm) en 1 paar lange trekhaken (135 mm)

Voordeel

- Alle onderdelen zijn los leverbaar en voorzien van eigen artikelnummer

Art.-No.	 4021176	 mm	 mm	für for
34-0	-865879	35-90	17	GM 3/Opel
34-1	-865886	35-90	17	Universal

Universele stuurstangtrekker

ST

204-44







Omschrijving

- Mechanische spindel.
- Draad is voorzien van speciale coating

Voordeel

- Zodra de spindel begint te drukken, omklemmen de trekhaken met automatisch toenemende kracht het los te trekken deel
- Alle onderdelen zijn los leverbaar en voorzien van eigen artikelnummer

Art.-No.	 4021176	 mm	 mm	 mm	für for
204-44	-969539	90	70	24	für mittlere und schwere Nutzfahrzeuge for medium-sized and heavy utility vehicles



Bandsleutel

ST

Voor het losmaken van oliefilters.

104



Omschrijving

- Verchroomd.
- Met krachtige, glijvaste band en rubberen greep.

Voordeel

- Extra breed = 25 mm



Art.-No.		Ø
104	-023606	180 mm

Kettingsleutel

ST

104



Art.-No.		Ø	
104-32	-790751	0-110 mm	24 mm

Oliefiltersleutels

ST

Voor het losmaken van oliefilters en andere ronde fittingen.

105



105-0

105-1



Omschrijving

- Staalband vertselbaar.
- Artikel 105-0 met stevig handgreep.
- Artikel 105-1 met ruimtebesparende aandrijfviervkant voor nauwe ruimtes.

Art.-No.		Ø
105-0	-023866	70-110 mm
105-1	-175749	70-110 mm

Oliefiltersleutels

ST

Voor het losmaken van oliefilters en andere ronde fittingen.

108



108-1

108-2

108-3







Omschrijving

- Extreem sterke en belastbare oliefilter klauw.
- Uitvoering met profielklauwen.
- Aandrijving door buitenzeskant of binnenvierkant.

Voordeel

- Universeel gebruik in moeilijk te bereiken plaatsen.

Art.-No.		Ø			
108-1	-760426	60-100 mm	10 mm	12,5 mm	21 mm
108-2	-965487	65-120 mm	10 mm	12,5 mm	21 mm
108-3	-967900	90-140 mm	12,5 mm	12,5 mm	-





Universele wielnaaftrekkers

ST

Voor personen- en vrachtwagens met boutafstand tot 250 mm (diameter).

38



Voordeel

- Voorkomt beschadigingen van de wielbouten door de draaibare ringen onder aan de haken, die altijd vlak op de remtrommel liggen.
- Alle onderdelen zijn los leverbaar en voorzien van eigen artikelnummer

Art.-No.				
	4021176	mm	Stück	mm
38	-014383	250	5	27

Universele wielnaaftrekkers, slag-/schok-model

ST

Voor personen- en vrachtwagens met boutafstand tot 225mm (diameter).

40



Voordeel

- De spindel loopt in een axiaal beweegbare gelagerde draadbus ter bescherming van de schroefdraad.
- Alle onderdelen zijn los leverbaar en voorzien van eigen artikelnummer

Art.-No.			
	4021176	mm	Stück
40-3	-014611	225	3
40-5	-014956	225	5

Hydraulische wielnaaftrekkers

ST

Universele wielnaaftrekker, voor personen auto's en busjes.

10-A



incl.

Omschrijving

- Door het gebruik van verschillende schijven in verschillende diameters worden de beschadigingen beperkt.
- Haken zijn op 2 verschillende dieptes te gebruiken.
- Spindel met centreerpunt en verlengstukken, 50 mm, 100 mm en 150 mm.

Voordeel

- Eenvoudig te bedienen
- Flexibiliteit ivm verschillende diameter schijven
- Veilige, precieze werkwijze door de in sleuven afglijveilig opgehangen trekhaken

Art.-No.				max.	
	4021176	mm	Stück	t	
10-A	-005626	250	6	20	L-Boxx
10-G	-005701	350	7	20	L-Boxx



Hydraulische wielnaaftrekgeredschap, voor lagevloerbus: MB Citaro, MAN, Neoplan

HY

Zekere en snelle demontage van wielnaven bij kleine vrachtwagens en bussen.

Y-60-100



Omschrijving

- Ring met verschillende radii en boordiameter.
- 30 ton drukcilinder

Voordeel

- Zeer vastzittende of moeilijk te verwijderen wielnaven worden los gemaakt.
- Behoedzame trekvoortgang.
- In geordende en ruimtebesparende koffer.
- Alle onderdelen zijn los leverbaar en voorzien van eigen artikelnummer

Art.-No.			max.	für for		Stück pieces	
	4021176		t				
Y-60-100	-356780	M16; M18; M20	30	ZF A, B und C-Achsen (Typ AV132)RL 75 E, RL 75 EC ; ZF A, B and C-Axes (type AV132) RL 75 E, RL 75 EC	YHP-321	22	L-Boxx





Wielnaaftrekkers

ST

Universele wielnaaftrekker, voor personen auto's en busjes.

10-M





Omschrijving

- Zware mechanische uitvoering.
- Haken zijn op 2 verschillende dieptes te gebruiken.

Voordeel

- Eenvoudig te bedienen
- Flexibiliteit ivm verschillende diameter schijven
- Veilige, precieze werkwijze door de in sleuven afglijveilig opgehangen trekhaken

Art.-No.		 mm	 Stück	max. t
10-M	-862311	350	6	15

Bugelhaken met slagtrekker

ST

229







Omschrijving

- Bugelhaken met slagtrekker
- Extra zwaar, met 5 kg slaggewicht.

Voordeel

- Te combineren met serie 229 voor demontage van wielnaven.
- TIP: De slagkracht van de glijhamer kan door het opschroeven van een of meerdere extra gewichten 22-0-2-100 verhoogt worden. Extra gewicht (22-0-2-100) verhoogt het gewicht met 3 kg.
- Alle onderdelen zijn los leverbaar en voorzien van eigen artikelnummer

Art.-No.		 mm		
229-1	-995002	340	229-03	22-0-2, 229-01

Wielnaaftrekker met slagtrekker (4- en 5-gats naaf)

Voor bijna alle 4- en 5-gats wielnaven van personen auto's

229









Omschrijving

- De flens is van sleuven voorzien voor verschillende schroefafstanden
- Voor alle 4- en 5-gats wielnaven van VW, Audi, Seat, Skoda, Opel, Volvo, Fiat, Renault etc.

Voordeel

- Alle onderdelen zijn los leverbaar en voorzien van eigen artikelnummer

Art.-No.		 mm	 mm	 mm		
229-1-2	-545733	97-145	14	340	229-01	22-0-2, 229-03

Hydraulische wielnaaftrekkers

ST

Voor bijna alle 4- en 5-gats wielnaven van personen auto's

229

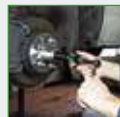





Omschrijving

- De flens is van sleuven voorzien voor verschillende schroefafstanden
- Voor alle 4- en 5-gats wielnaven van VW, Audi, Seat, Skoda, Opel, Volvo, Fiat, Renault etc.

Voordeel

- Ook geschikt voor het demonteren van aandrijfassen bij voertuigen met voorwiel aandrijving
- Deze trekker kan ook gebruikt worden met de glijhamer 22-0-2, ipv de hydraulische spindel.
- Alle onderdelen zijn los leverbaar en voorzien van eigen artikelnummer

Art.-No.		 mm	 mm	max. t	
229-2	-995026	97 - 145	0-14	10	22-0-2, 229-3/20
229-3	-995033	97 - 145	0-14	15	22-0-2, 229-3/20



1.



Voor bijna alle 4- en 5-gats wielnaven van personen auto's

2.



Voor zekere en eenvoudige demontage



Universele trekkers voor ruitenwisserarmen

ST

Voor het demonteren van verroesten en vastzittende ruitenwisserbladen

128-F-SW





Omschrijving

- Mechanische spindel.
- Draad is voorzien van speciale coating

Voordeel

- Voor voorruit en achterruit geplaatste ruitenwissers waarbij de ruitenwisservloeistofslang door de naaf gaat.
- Alle onderdelen zijn los leverbaar en voorzien van eigen artikelnummer

Art.-No.		 mm	 mm
128-F-SW	-971242	60	50

Universele trekker voor ruitenwisser-armen

ST

Voor het demonteren van verroesten en vastzittende ruitenwisserbladen

142







Omschrijving

- De open klokvorm past op alle VW, Audi, Seat, Skoda en andere
- Optimale pasvorm voor alle conventionele ruitenwisserarmen.

Voordeel

- demonteren van de ruitenwisser-armen zonder de motor te verwijderen
- De spindel wordt in de bus geplaatst.
- Door de speciale schroefdraad kann men veel kracht zetten
- trekker is uit een stuk gefreesd, zwaar belastbaar
- geen beschadigingen aan ruitenwisser en as

Art.-No.		 mm	 mm	 mm	 mm
142-1	-555572	15	64,5	2,5	47,5
142-2	-555602	23,5	65	3	48
142-3	-555619	15	46	2,5	29
142-4	-555626	26,5	30	5	16

Universeel trekker sets voor ruitenwisser-armen

ST

Universele ruitenwisserarmtrekker

K-142



K-142/4

K-142/6











Omschrijving

- De open klokvorm past op alle VW, Audi, Seat, Skoda en andere
- Optimale pasvorm voor alle conventionele ruitenwisserarmen.
- Mechanische spindel.
- Draad is voorzien van speciale coating
- Handleiding in de deksel

Voordeel

- demonteren van de ruitenwisser-armen zonder de motor te verwijderen
- De spindel wordt in de bus geplaatst.
- Voor voorruit en achterruit geplaatste ruitenwissers waarbij de ruitenwisservloeistofslang door de naaf gaat.
- Door de speciale schroefdraad kann men veel kracht zetten
- trekker is uit een stuk gefreesd, zwaar belastbaar

Art.-No.	 mm	 mm	 mm	 mm	 mm	 mm		Stück pieces	
K-142/6	60	50	15-26,5	30-64,5	2,5-5	16 - 48	128-F-SW 43-1 142-1 142-2 142-3 142-4	8	i-Boxx
K-142/4	60	50	15; 26,5	30; 64,5	2,5; 5	16; 47,5	128-F-SW 43-1 142-1 142-4	4	L-Boxx MINI



2-armige trekker voor tandwielen versnellingsbak

ST

20-V

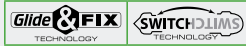





Omschrijving

- Mechanische spindels
- Draad is voorzien van speciale coating
- Optimale aanpassing van de spindel op de as door 2-zijdige spindelpunt.

Voordeel

- Zijdelingse spanbeugel vergroot de kracht
- De kraag op de 6 kant van de spindel voorkomt dat de sleutel ervan af glijdt.
- Snelle en zekere demontage

Art.-No.		 mm	 mm	 mm	max. t
20-10-V	-907944	120	100	17	4,5

Accupookklemtrekkers

Voor demonteren van accu's

ST

48





Omschrijving

- Met een hand te bedienen
- smalle trekhaken in verschillende lengtes
- Plaatsbesparende twee-armige brug
- Mechanische spindel.
- Draad is voorzien van speciale coating

Voordeel

- Dit met een hand te bedienen automatisch systeem zorgt voor veiligheid, ook op moeilijk bereikbare plaatsen
- De smalle trekhaken zijn geschikt voor smalle, slecht bereikbare plaatsen

Art.-No.		 mm	 mm
48	-170539	60	40

2-armige trekker "Cobra" voor lagerbinnenringen met zijdelingse spanbeugel

Voor zekere en eenvoudige demontage

ST

204-V







Omschrijving

- Adapter past in alle gangbare assen van bv VAG en andere modellen
- De trekhaken zijn speciaal geharde en geslepen
- Met geïntegreerde zijdelingse spanbeugel
- Mechanische spindel.
- Draad is voorzien van speciale coating

Voordeel

- Zijdelingse spanbeugel vergroot de kracht
- De kraag op de 6 kant van de spindel voorkomt dat de sleutel ervan af glijdt.
- Snelle en zekere demontage
- gebruik van hamer, beitels en flex niet noodzakelijk

Art.-No.		 mm	 mm	 mm
204-V	-974533	90	100	22



1.



229 Voor bijna alle 4- en 5-gats wielnaven van personen auto's

2.



204-V Voor zekere en eenvoudige demontage

08





Trekker voor nokkenstandwielen (VW/Audi)

ST

Voor het trekken van nokkenstandwielen.

118



Omschrijving

- 4 speciale trekhaakklauwen.
- Mechanische spindel.
- Draad is voorzien van speciale coating

Voordeel

- De kraag op de 6 kant van de spindel voorkomt dat de sleutel ervan af glijdt.
- Alle onderdelen zijn los leverbaar en voorzien van eigen artikelnummer

Art.-No.		für for
118-0	-860904	TDI (4-6-8 Zyl., V6, V8
118-1	-989636	FSI; 2 Liter

Klepveerlichters

ST

Voor bovenliggende nokkanas motoren.

103



103-1



103-2

103-3



Omschrijving

- Artikel 103-1 uitgevoerd met rechte klauwen.
- Artikel 103-2 zoals 103-3 uitgevoerd met rechte en gebogen klauwen.
- Artikel 103-3 voor gebruik op grote personenwagens en bestelwagens.

Art.-No.		 mm
103-1	-022876	60 - 230
103-2	-022951	40 - 230
103-3	-023378	115 - 290

Afklemgereedschap voor luxe wagen slangen

ST

116



Art.-No.		Ø mm
116-20	-971631	5-20

2-armige trekkers voor trillingsdempers met snelverstelbare trekhaken

ST

124



124-20-A





Omschrijving

- Trekhaken met snelverstelling "quick adjust"
- Met glijdende altijd parallelle trekhaken
- Plaatsbesparende twee-armige brug
- in elke positie parallelle trekhaken, waardoor alleen de draagvlakken met het eraf te trekken deel in aanraking komen
- Mechanische spindel.

Voordeel

- Leverbaar met verschillende type trekhaken
- Verschillende dieptes door verlengstukken tot grootte -30
- De kraag op de 6 kant van de spindel voorkomt dat de sleutel ervan af glijdt.
- 6-kant profiel op de brug is voor het tegenhouden van de trekker
- Ook geschikt om a-symmetrische delen te trekken

Art.-No.		 mm	Bezeichnung description
124-20-A	-985140	200	VW T4; VAG Transporter (96)
124-20-B	-985157	225	VW T4; VAG Transporter (96)
124-20-U	-985164	45 - 200	universal



Trekker voor v-riempoelies voor alle personen- en bestelwagens

ST

Voor multigroef riemschijven tot 195 mm diameter.

124-K



Omschrijving

- Plaatsbesparende twee-armige brug
- in elke positie parallelle trekhaken, waardoor alleen de draagvlakken met het eraf te trekken deel in aanraking komen
- Mechanische spindel.
- Draad is voorzien van speciale coating

Voordeel

- Universeel inzetbaar voor de meeste voertuigtypen.
- De kraag op de 6 kant van de spindel voorkomt dat de sleutel ervan af glijdt.
- Alle onderdelen zijn los leverbaar en voorzien van eigen artikelnummer

Art.-No.			
		mm	mm
124-K	-736841	195	68 - 88

Demontage hendel voor portierbekleding

ST

134



Omschrijving

- 2 componentengreep.

Voordeel

- Praktisch gereedschap voor professionele demontage van voertuigbekleding.

Art.-No.			
		mm	mm
134	-975981	175	285

Slagtrekker voor injectoren

ST

230-I



Art.-No.			für for
		mm	
230-I	-977626	280	MB CDI

3-armige trekker met zelfcentrerende trekhaken

ST

225-SK



Omschrijving

- Trekker is voorzien van veer en speciaal gevormde haken
- Snelspan systeem zorgt ervoor dat de trekker snel geplaatst kan worden.

Voordeel

- Bijzonder geschikt voor smalle groef op de stof- en vetkap.
- De trekker is zowel met KUKKO tegensteun 22-2 als met glijhamer 22-0-1 te combineren.

Art.-No.				
		mm	mm	
225-SK	-324215	65	15	22-0-1, 22-2



08





3-armige trekker met zelfcentrerende trekhaken

ST

Voor het trekken van lagers, tandwielen, schijven enz

225







Omschrijving

- Trekker is voorzien van veer en speciaal gevormde haken
- Snelspan syteem zorgt ervoor dat de trekker snel geplaatst kan worden.

Voordeel

- Deze tekker is zowel met de tegensteun (22-2, 22-3) alsde slagtrekker (22-0-1) te gebruiken.

Art.-No.	 40211761	 mm	 mm	
225-1	-123405	30 - 50	25	22-0-1, 22-2
225-2	-123412	50 - 70	25	22-0-1, 22-2
225-3	-123429	70 - 90	30	22-0-1, 22-2

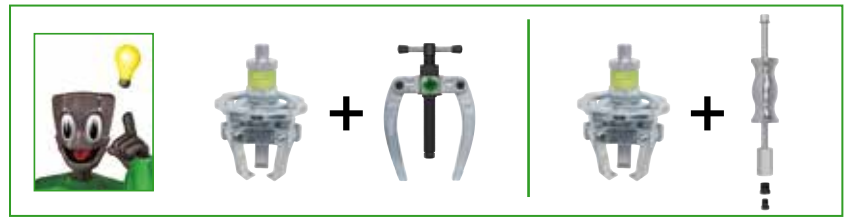

Ketting de- en montage gereedschap set

ST

Voor het scheiden en klinken van eenvoudige rolkettingen, b.v. motorfiets ketting.

59







Omschrijving

- Geschikt voor enkele rolkettingen: 1/4" / 3/8" / 1/2" / 3/4"
- De constructie van de motor (frame, swingarm) zorgt er bijna altijd voor om de ketting rechtstreeks bij het voertuig te scheiden. Onjuiste „tools“, b.v. Schroevendraaier of dergelijke kunnen zorgen voor een groot risico op letsel.

Voordeel

- Set bevat een pershulpmiddel waarmee de afstand tussen de klinkbouten altijd correct kan worden aangepast. Zo wordt de ketting nooit te sterk onder druk gezet.

Art.-No.	 40211761	 mm	 mm		Stück pieces	
K-59-1/14	-000461	3,28 - 5,72	6,3 - 19	59-1, 59-1-1, 59-1-2, 58-1	14	i-Boxx

Balhoofd lagermontage set

ST

Speciaal voor het vervangen van balhoofdlager van motoren

71-M









Omschrijving

- Set is geschikt voor alle motoren.
- inclusief 1 afklemgereedschap
- Speciaal voor het vervangen van balhoofdlager
- De handleiding en omnummeringstabel bevindt zich in de deksel.
- Beschermd opbergen in speciaalschuim.

Voordeel

- Door de bijzondere vorm van de slagpijp, komt de kracht alleen op de binnenring van het lager.
- Beschadiging van de kooi is hierdoor uitgesloten.
- In de deksel kan men zien welke combinatie, slaghuls en slagpijp, men moet gebruiken om het lager te vervangen
- Assen, lagerhuizen en dichtringen worden niet beschadigd
- Slagrin is voorzien van kunststof ring wat ervoor zorgt dat deze in de slagpijp blijft zitten.

Art.-No.	 40211761	 mm	 Stück	 mm	 mm	 Stück
71-M	-772788	25 - 35	1	32	360	4

Kunststof schraper

ST

Voor krasvrij verwijderen van loodgewichten, geplakte stootlijsten, stickers, vignetten enz.

2200

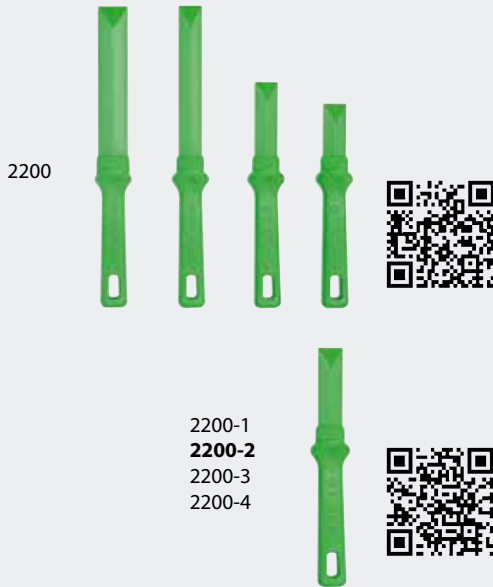



Omschrijving

- Professionele kwaliteit uit POM (Polyoxymethylen)
- Bijzonder scherp door gepolijst schraapblad.
- Versterkte overgang van greep naar spindel.
- Goede grip door ergonomisch handvat.
- Afglijbbeveiliging.

Voordeel

- Oppervlakte raakt niet beschadigd.
- Naslijpbaar, robuust handvat.
- Oplosmiddelbestendig

Art.-No.		 mm	Stück pieces
2200	-001611	22 x 60; 22 x 80; 22 x 150; 28 x 150	4
2200-1	-324284	22 x 60	1
2200-2	-324291	22 x 80	1
2200-3	-324307	22 x 150	1
2200-4	-324314	28 x 150	1

Vliegwieltrekkers

ST



Voor onderhoud van dynamo's en ontstekingen.

98



Omschrijving

- Mechanische spindel.
- Draad is voorzien van speciale coating

Art.-No.			$\overset{L}{\longleftrightarrow}$ mm
98-1	-433719	M27x1,0	55
98-2	-433733	M26x1,5; M22x1,5	55

Gatenpensen

ST

Voor het gelijkmatig, vervormingsvrij pensen van metaalplaat, zoals staal, V2A, koper en aluminium.

121



Omschrijving

- Gegarandeerde lange levensduur.
- Materiaaldikte tot max. 4 mm.
- Spaciaal gereedschapsstaal, gebruineerd.

Art.-No.		\emptyset mm
121-182	-831379	18,2
121-260	-831386	26
121-266	-403187	26,6
121-319	-403194	31,9
121-326	-403200	32,6
121-389	-403224	38,9
121-190	-079092	19
121-200	-202544	20
121-225	-202575	22,5
121-184	-403163	18,4
121-293	-058776	29,3
121-265	-058752	26,5
121-186	-058745	18,6





Boutuitdraaiers

Extractor

09

Boutuitdraaiers.....	160
Bolt extractors	
Tapeind-uitdraaiers.....	162
Extractors	



09





Boutuitdraaiers met boren en boorgeleidingsbus

ST



Voor het uitdraaien van afgebroken schroeven met rechtse draad etc.

49-U



Voordeel

- Alle onderdelen zijn los leverbaar en voorzien van eigen artikelnummer

Art.-No.			 mm
49-U-11	-799549	M5- M7	3,2
49-U-12	-799624	M8 - M9	4,8
49-U-13	-799709	M10 - M10	6,4
49-U-14	-799884	M12 - M12	8,0
49-U-15	-799969	M 14 - M 16	8,7

Boutuitdraaiers set

ST

Universele boutuitdraaierset

49-U-B







Omschrijving

- De handleiding en omnummeringstabel bevindt zich in de deksel.
- Beschermd opbergen in speciaalschuim.
- Persoonlijk KUKKO-Chip-Code.

Voordeel

- Praktijkgerichte samenstelling
- Overzichtelijk
- Alle onderdelen zijn los leverbaar en voorzien van eigen artikelnummer

Art.-No.			 mm		Stück pieces
49-U-B	-799136	M5 - M16	3,2 - 8,7	L-Boxx MINI	25

Boutuitdraaiers "Super Traction"

ST

Voor het uitdraaien van afgebroken schroeven met rechtse draad etc.

49-T





Omschrijving

- Chroom-Vanadium staal
- Vierkant voor bediening met tapkrukje of steeksleutel.

Voordeel

- Smalle groeven bieden een betere tractie en daarmee comfortabele werkwijze.

Art.-No.		 mm
49-T-1	-758461	4 - 5
49-T-2	-758539	5 - 7
49-T-3	-758614	8 - 12
49-T-4	-758799	12 - 14
49-T-5	-758874	16 - 20



Boutuitdraaiers-set "Super Traction"

ST

Voor het uitdraaien van afgebroken schroeven met rechtse draad etc.

49-T-A





Omschrijving

- Chroom-Vanadium staal
- Vierkant voor bediening met tapkrukje of steeksleutel.

Voordeel

- Smalle groeven bieden een betere tractie en daarmee comfortabele werkwijze.

Art.-No.		 mm	Stück pieces	
49-T-A	-758959	4 - 20	5	Kunststoff / Plastic

Boutuitdraaiers, Amerikaanse uitvoering, breed gegroefd

ST

Voor het uitdraaien van afgebroken schroeven met rechtse draad etc.

49





Omschrijving

- Chroom-Vanadium staal
- Vierkant voor bediening met tapkrukje of steeksleutel.

Voordeel

- Brede groeven voor zachte materialen bijv. messing, aluminium, VA etc.

Art.-No.		 mm
49-01	-490569	3 - 6
49-02	-490644	6 - 8
49-03	-490729	8 - 11
49-04	-490804	11 - 14
49-05	-490989	14 - 18
49-06	-491061	18 - 24

Boutuitdraaiers-set, Amerikaanse uitvoering, breed gegroefd

ST

Voor het uitdraaien van afgebroken schroeven met rechtse draad etc.

49-0-S



Omschrijving

- Chroom-Vanadium staal
- Vierkant voor bediening met tapkrukje of steeksleutel.

Voordeel

- Brede groeven voor zachte materialen bijv. messing, aluminium, VA etc.

Art.-No.		 mm	Stück pieces
49-0-S	-491146	3 - 24	6

Boutuitdraaiers, Duitse uitvoering, fijn gegroefd

ST

Voor het uitdraaien van afgebroken schroeven met rechtse draad etc.

49





Omschrijving

- Chroom-Vanadium staal
- Vierkant voor bediening met tapkrukje of steeksleutel.

Voordeel

- Fijne groeven bieden een betere tractie en daarmee comfortabele werkwijze.

Art.-No.		 mm	
49-1	-018008	3 - 6	1,8
49-2	-018183	6 - 8	3,2
49-3	-018268	8 - 11	4,5
49-4	-018343	11 - 14	6,5
49-5	-018428	14 - 18	8,5
49-6	-018596	18 - 24	12,0
49-7	-018671	24 - 33	15,3
49-8	-018756	33 - 45	20,0
49-9	-018831	45 - 52	25,0

09





Boutuitdraaiers-sets

ST

Voor het uitdraaien van afgebroken schroeven met rechtse draad etc.

49





Omschrijving

- Chroom-Vanadium staal
- Vierkant voor bediening met tapkrukje of steeksleutel.

Voordeel

- Fijne groeven bieden een betere tractie en daarmee comfortabele werkwijze.

Art.-No.		 mm	Stück pieces	
49-A	-018916	3 - 18	5	Kunststoff / Plastic
49-B	-019098	3 - 24	6	Kunststoff / Plastic
49-C	-019173	3 - 45	8	Kunststoff / Plastic

Tapeind-uitdraaiers met binnenvertanding

ST

Voor het uitdraaien van bouten of afgebroken delen.

50





Omschrijving

- Bij het uitdraaien bevindt het tapeind zich in het bereik van de sleutel en kan daardoor niet afbreken.

Voordeel

- Bij het uitdraaien bevindt het tapeind zich in het bereik van de sleutel en kan daardoor niet afbreken.

Art.-No.		 mm	 mm
50-1	-019258	5 - 10	17
50-2	-019333	8 - 19	27
50-3	-019418	18 - 25	36

Tapeind-uitdraaiers met binnenvertanding

ST

Voor het uitdraaien van bouten of afgebroken delen.

51





Omschrijving

- Bij het uitdraaien bevindt het tapeind zich in het bereik van de sleutel en kan daardoor niet afbreken.

Voordeel

- Bij het uitdraaien bevindt het tapeind zich in het bereik van de sleutel en kan daardoor niet afbreken.

Art.-No.		 mm	 mm
51-1	-019586	5 - 10	19
51-2	-019661	8 - 19	19
51-3	-019746	18 - 25	19

Tapeind-uitdraaiers met extra groot spanbereik

ST

Voor het uitdraaien van bouten of afgebroken delen.

52





Omschrijving

- Bij het uitdraaien bevindt het tapeind zich in het bereik van de sleutel en kan daardoor niet afbreken.
- Extra groot spanbereik.

Voordeel

- Bij het uitdraaien bevindt het tapeind zich in het bereik van de sleutel en kan daardoor niet afbreken.

Art.-No.		 mm	 mm
52	-019821	5 - 19	19



Tapeind-uitdraaiers voor nauwe tussenruimtes

ST





Voor het uitdraaien van bouten of afgebroken delen.

53



Voordeel

- Extra groot spanbereik.
- Kan gebruikt worden als er weinig plaats is.

Art.-No.	 4021176	 mm	 mm	 mm	 mm
53-5	-137860	5	24	65	21
53-6	-342318	6	24	65	21
53-7	-866234	7	24	65	21
53-8	-342493	8	24	65	21
53-10	-342561	10	28	75	21
53-12	-342646	12	28	75	21
53-14	-984563	14	34	75	27
53-16	-388774	16	34	75	27
53-18	-137846	18	48	100	36
53-20	-745591	20	48	100	36
53-22	-971082	22	48	100	36
53-24	-966774	24	48	100	36
53-30	-966781	30	63	125	46

Tapeind-uitdraaiers set voor nauwe tussenruimtes

ST







Voor het uitdraaien van bouten of afgebroken delen in een set.

53



Voordeel

- Extra groot spanbereik.
- Kan gebruikt worden als er weinig plaats is.

Art.-No.	 4021176	 mm	 mm	 mm	 mm	Stück pieces	
53	-342233	6; 8; 10; 12	24-28	65-75	21	4	Kunststoff / Plastic

09







Overige

Others

10

Flenzenspreiders.....	166
Flange spreaders	
Steekslagsleutels.....	166
Open-end slogging spanners	
Ringslagsleutels.....	167
Slogging spanners	
Europäer.....	167
Europäer	



**Flenzenspreiders (paar)****ST**

Veilig scheiden van flensverbindingen van pijpleidingen.

160**Omschrijving**

- Gebruik altijd in paar.
- Vlug en veilig scheiden van flensverbindingen van pijpleidingen.
- Voor onderhoudswerkzaamheden zoals vervangen van pakkingen.
- Mechanische spindel.

Voordeel

- Na beëindiging van de werkzaamheden worden de flenzen weer exact in hun beginpositie teruggebracht.

Art.-No.	
160-1	-025273
160-2	-025358

Universele spreider**ST**



Dit universele gereedschap maakt het snel en veilig uit elkaar spreiden mogelijk van flenzen en soortgelijke delen in alle soorten en maten.

165**Omschrijving**

- Universeel stuk gereedschap met vele mogelijkheden.
- Voor het gemakkelijk bedienen is een omschakelbare ratel ingebouwd.
- Altijd per paar gebruiken.

Voordeel

- Voor onderhoudswerkzaamheden zoals vervangen van pakkingen.
- Na beëindiging van de werkzaamheden worden de flenzen weer exact in hun beginpositie teruggebracht.



Art.-No.			max.
		mm	t
165-E	-491979	10 - 75	2

Steekslagsleutels (~DIN 133)**ST****133****Omschrijving**

- Uitvoering volgens DIN 133

Voordeel

- Tot lengte 525 mm uit gesmeed koolstofstaal.
- Tot sleutelwijdte 120

Art.-No.			
		mm	mm
133-24	-865213	24	160
133-27	-854804	27	180
133-30	-854989	30	190
133-32	-855061	32	195
133-34	-904394	34	195
133-36	-855146	36	210
133-41	-855221	41	225
133-46	-855306	46	255
133-50	-855481	50	280
133-55	-855559	55	310
133-60	-855634	60	320
133-65	-855719	65	350
133-70	-855894	70	370
133-75	-855979	75	400
133-80	-856051	80	405
133-85	-856136	85	405
133-90	-856211	90	455
133-95	-856396	95	455
133-100	-856471	100	500
133-105	-865176	105	500
133-110	-865183	110	500
133-115	-865190	115	525
133-120	-865206	120	525



Ringslagsleutels (~DIN 7444)

ST

406





Omschrijving

- Uitvoering volgens DIN 7444

Voordeel

- Tot lengte 480 mm uit koolstofstaal.
- Tot sleutelwijdte 120

Art.-No.	 4021176	 mm	 mm
406-24	-856549	24	160
406-27	-856624	27	180
406-30	-856709	30	190
406-32	-856884	32	195
406-34	-904431	34	195
406-36	-856969	36	205
406-38	-865961	38	205
406-41	-857041	41	225
406-46	-857126	46	240
406-50	-857201	50	250
406-55	-857386	55	270
406-60	-857461	60	270
406-65	-857539	65	290
406-70	-857614	70	320
406-75	-857799	75	325
406-80	-857874	80	345
406-85	-857959	85	360
406-90	-858031	90	400
406-95	-858116	95	400
406-100	-858291	100	400
406-105	-858376	105	435
406-110	-858451	110	435
406-115	-858529	115	435
406-120	-858604	120	480

Europese sleutel

ST

Voor het samenvoegen en vasthouden van meerdere werkstukken

1900







Omschrijving

- Verbeterde sleutel.
- Verstelbare schroefleutel / griptang / pijptang / lasklem met dubbelzijdige bek.
- Aan een zijde rondvormige bek voor het grijpen van ronde of meerzijdige oppervlakken.
- Kunststof bescherm kapjes op de bekken.

Voordeel

- Geen ongecontroleerde aanpassing door het vergrendelingsysteem
- Vlak op vlak of rond op vlak vast te klemmen.
- Optimaal om te bouwen tot diverse afmetingen

Art.-No.	 4021176	 mm	 mm	 mm
1900-30	-000355	150	60	21
1900-50	-000362	175	95	21
1900-75	-000416	250	150	34

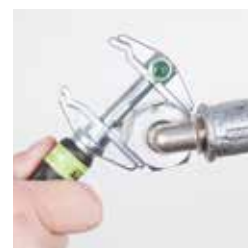

10





Trekgereedschappen met hydraulische cilinders 5, 10, 20, 30 en 50 t

Deze robuuste hydraulische trekgereedschappen stellen u in staat de meeste denkbare trekproblemen op te lossen en verhogen de rentabiliteit in de reparatie- en industriële bedrijven aanzienlijk. Zwaar lichamelijk werk is niet meer nodig en gelijktijdig worden dereparatie- en stilstandtijden van machines tot een minimum beperkt. Doordat de hydraulische kracht nauwkeurig te doseren is, worden beschadigingen voorkomen en de tijdrovende aanschaf van dure onderdelen vermeden.





Hydrauliek

Hydraulics



11

Hydraulische wielnaaftrekgereedschap.....	170
Hydraulic wheel puller	
Hydraulische moerensplijters met pompbediening.....	170
Pump- driven hydraulic nut splitter	
Hydraulische 2- en 3-armige trekker met zwenkbare trekhaken en toebehoren.....	170
Hydraulic 2-and 3-jaw puller with swiveling jaws and accessories	
Hydraulische 3-armige trekker met zwenkbare trekhaken en toebehoren.....	174
Hydraulic 3-jaw combination pullers with swiveling jaws and accessories	
Mestrekker voor gebruik met hydraulische hulptrekkers en toebehoren.....	175
Hydraulic push/pulling device with hydraulic hollow ram and accessories	
Hydraulische holle-plunjer cilinder.....	178
Hydraulic hollow ram	
Drukstukken.....	179
Pressure pads	
Mobile hydraulische gereedschappen.....	180
Mobile hydraulic puller	
Veiligheids-beschermhoezen voor trekwerkzaamheden.....	184
Protective tarps	
Hydraulische-set.....	185
Hydraulic push/pull device sets	





Hydraulische wielnaaftrekgereedschap, voor lagevloerbus: MB Citro, MAN, Neoplan

HY

Zekere en snelle demontage van wielnaven bij kleine vrachtwagens en bussen.

Y-60-100



Omschrijving

- Ring met verschillende radii en boordiameter.
- 30 ton drukcilinder

Voordeel

- Zeer vastzittende of moeilijk te verwijderen wielnaven worden los gemaakt.
- Behoedzame trekvoortgang.
- In geordende en ruimtebesparende koffer.
- Alle onderdelen zijn los leverbaar en voorzien van eigen artikelnummer

Art.-No.			max. t	für for		Stück pieces	
Y-60-100	-356780	M16; M18; M20	30	ZF A, B und C-Achsen (Typ AV132)RL 75 E, RL 75 EC ; ZF A, B and C-Axes (type AV132) RL 75 E, RL 75 EC	YHP-321	22	L-Boxx

Hydraulische moerensplijters met pompbediening in koffer

HY

Y-57



Omschrijving

- Hydraulisch
- Compact en ergonomische vorm
- Eenvoudig te bedienen

Voordeel

- Afgevlakte kop voor hogere stabiliteit
- Alle onderdelen zijn los leverbaar en voorzien van eigen artikelnummer

Art.-No.		 mm	 M	
Y-57-10	-123559	10-19	M6 - M12	i-Boxx
Y-57-19	-123566	19-24	M12 - M16	i-Boxx
Y-57-24	-870675	24-32	M16 - M22	L-Boxx
Y-57-32	-870682	32-41	M22 - M27	L-Boxx
Y-57-41	-870699	41-50	M27 - M33	L-Boxx
Y-57-50	-870705	50-60	M33 - M39	Metall
Y-57-60	-870712	60-75	M39 - M48	Metall
Y-5724M	-803741	Ersatzmeißel / Replacement chisel		
Y-5732M	-803826	Ersatzmeißel / Replacement chisel		
Y-5741M	-803901	Ersatzmeißel / Replacement chisel		
Y-5750M	-804083	Ersatzmeißel / Replacement chisel		
Y-5760M	-804168	Ersatzmeißel / Replacement chisel		
Y-5719M	-058738	Ersatzmeißel / Replacement chisel		
Y-5710M	-058721	Ersatzmeißel / Replacement chisel		

Hydraulische 2-armige trekker met zwenkbare trekhaken, met hydraulische holle-plunjer cilinder voor pompbediening

HY

Voor het trekken van bijzonder grote en vastzittende lagers, tandwielen, schijven etc.

Y-205



Omschrijving

- Hydraulische holle-plunjer cilinder.
- 2-armige trekker.
- Zwenkbare trekhaken

Voordeel

- universeel inzetbaar dankzij verstelbare haken
- Hoe groter de druk om los te trekken des te steviger de grip
- Alle onderdelen zijn los leverbaar en voorzien van eigen artikelnummer

Art.-No.		 mm	 mm	max. bar	max. t
Y28-205	-036088	420	300	525	15
Y38-205	-037078	700	520	580	25
Y58-205	-038068	1000	700	525	45



Hydraulische 2- en 3-armige trekker met zwenkbare trekhaken, met hydraulische holle-plunjer cilinder voor pompbediening HY

Voor het trekken van bijzonder grote en vastzittende lagers, tandwielen, schijven etc.

Y-206





Omschrijving

- Hydraulische holle-plunjer cilinder.
- Te gebruiken zowel als twee-armig en als drie-armige trekker
- Indien er voldoende ruimte om het te trekken object is, adviseren wij om een 3-armige trekker te gebruiken
- Zwenkbare trekhaken

Voordeel

- universeel inzetbaar dankzij verstelbare haken
- Hoe groter de druk om los te trekken des te steviger de grip
- Alle onderdelen zijn los leverbaar en voorzien van eigen artikelnummer

Art.-No.		 mm	 mm	max. bar	max. t
Y28-206	-036248	280 - 500	300	700	20
Y38-206	-037238	330 - 900	520	700	30
Y58-206	-038228	460 - 1200	700	580	50

Hydraulische uitwendig trekker-sets HY

Voor het trekken van bijzonder grote en vastzittende lagers, tandwielen, schijven etc in de Industrie en bedrijfswagens.

Y-56







Omschrijving

- Groot assortiment voor gebruik in industrie, automotive en landbouw.
- Hydraulische holle-plunjer cilinder.
- Hydraulische handpomp, manometer en slang.
- 2 en 3- armige trekker.

Voordeel

- Geordende en ruimtebesparende koffer.
- Alle onderdelen zijn los leverbaar en voorzien van eigen artikelnummer

Art.-No.		 mm	 mm	 max. t	 max. t
Y28-256	-036811	280 - 500	300	15	20
Y38-356	-037801	330 - 900	520	25	30
Y58-556	-038631	460 - 1200	700	45	50

Hydraulische handpomp, manometer en slang HY

Voor gebruik met trekkers uit het KUKKO hydrauliek programma.

YHP

Omschrijving

- Alle onderdelen zijn los leverbaar en voorzien van eigen artikelnummer



YHP-326







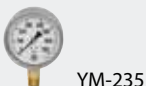

YHP-320



YF-200



YM-235

Art.-No.		 bar	 cm ³	 mm	max. t		
YHP-320	-045721	700	900	23		YF-200, YM-235	
YHP-321	-111198	700	900	23	50	-	YHP-320, YF-200
YHP-324	-045806	700	900	23	50	-	YHP-320, YM-235
YHP-325	-045981	700	900	23	50	-	YHP-320, YF-200, YM-235
YHP-326	-046483	700	900	23	50	-	YHP-325
YF-200	-045646	2 m Schlauch / 2 m hose				YHP-320	-
YM-235	-157769	700 bar Nanometer / 700 bar gauge				YHP-320, YF-200	-
YGA-2	-458644	Adapter					





Toebehoren voor hydraulische trekkers

HY

Y205/206



Y205-00
Y305-00
Y505-00



Y205-20
Y305-20
Y505-20



Y205-30
Y305-30
Y505-30



Omschrijving

- De robuuste hydraulische trekgereedschappen stellen u in staat de meest denkbare trekproblemen op de te lossen en verhogen de rentabiliteit in de reparatie- en industriële bedrijven aanzienlijk. Doordat de hydraulische kracht nauwkeurig te doseren is, worden beschadigingen voorkomen en de tijdrovende aanschaf van dure onderdelen vermeden.
- Alle onderdelen zijn los leverbaar en voorzien van eigen artikelnummer

Art.-No.		Bezeichnung description	max. t	
Y205-00	-273759	Abzughaken mit Laschen, Schrauben und Muttern / Jaw (individual) with accessories	20	Y28-205, Y28-206, Y20-206, Y20-205
Y205-20	-038976	2-Arm Traverse / 2-jaw cross-beam	20	Y28-205, Y28-206, Y20-206, Y20-205
Y206-30	-039478	3-Arm Traverse / 3-jaw cross-beam	20	Y28-205, Y28-206, Y20-206, Y20-205
Y305-00	-273834	Abzughaken mit Laschen, Schrauben und Muttern / Jaw (individual) with accessories	30	Y38-205, Y38-206, Y30-206, Y30-205
Y305-20	-040931	2-Arm Traverse / 2-jaw cross-beam	30	Y38-205, Y38-206, Y30-206, Y30-205
Y306-30	-041433	3-Arm Traverse / 3-jaw cross-beam	30	Y38-205, Y38-206, Y30-206, Y30-205
Y505-00	-273919	Abzughaken mit Laschen, Schrauben und Muttern / Jaw (individual) with accessories	50	Y58-205, Y58-206, Y50-206, Y50-205
Y505-20	-042911	2-Arm Traverse / 2-jaw cross-beam	50	Y58-205, Y58-206, Y50-206, Y50-205
Y506-30	-043413	3-Arm Traverse / 3-jaw cross-beam	50	Y58-205, Y58-206, Y50-206, Y50-205

2-armige trekker met zwenkbare trekhaken (zonder hydraulische holle-plunjer cylinder voor pompbediening)

HY

Voor het trekken van bijzonder grote en vastzittende lagers, tandwielen, schijven etc.

Y-205





Omschrijving

- 2-armige trekker.
- Zwenkbare trekhaken

Voordeel

- universeel inzetbaar dankzij verstelbare haken
- Hoe groter de druk om los te trekken des te steviger de grip
- Alle onderdelen zijn los leverbaar en voorzien van eigen artikelnummer

Art.-No.				max. t	für for
		mm	mm		
Y20-205	-035906	420	300	15	KUKKO, Enerpac, OTC, Powerteam, NIKE
Y30-205	-036996	700	520	25	KUKKO, Enerpac, OTC, Powerteam, NIKE
Y50-205	-037986	1000	700	45	KUKKO, Enerpac, OTC, Powerteam, NIKE



3-armige trekker met zwenkbare trekhaken (zonder hydraulische holle-plunjer cylinder voor pompbediening)

HY

Voor het trekken van bijzonder grote en vastzittende lagers, tandwielen, schijven etc.

Y-206





Omschrijving

- 3-armige trekker
- Zwenkbare trekhaken

Voordeel

- universeel inzetbaar dankzij verstelbare haken
- Hoe groter de druk om los te trekken des te steviger de grip
- Alle onderdelen zijn los leverbaar en voorzien van eigen artikelnummer

Art.-No.		 mm	 mm	max. t	für for
Y20-206	-036163	280 - 500	300	20	KUKKO, Enerpac, OTC, Powerteam, NIKE
Y30-206	-037153	330 - 900	520	30	KUKKO, Enerpac, OTC, Powerteam, NIKE
Y50-206	-038143	460 - 1200	700	50	KUKKO, Enerpac, OTC, Powerteam, NIKE

Toebehoren voor cylinders met holle plunjer

HY

Y-10/11



Y218-10
Y318-10
Y518-10





Y218-10
Y318-10
Y518-10



Omschrijving

- De robuuste hydraulische trekgereedschappen stellen u in staat de meest denkbare trekproblemen op de te lossen en verhogen de rentabiliteit in de reparatie- en industriële bedrijven aanzienlijk. Doordat de hydraulische kracht nauwkeurig te doseren is, worden beschadigingen voorkomen en de tijdrovende aanschaf van dure onderdelen vermeden.
- Alle onderdelen zijn los leverbaar en voorzien van eigen artikelnummer

Art.-No.		Bezeichnung description	max. t	
Y218-10	-040368	Handkurbel / Crank	20	YRH-202
Y218-11	-040443	Mittelspindel / Mechanical screw	20	YRH-202
Y318-10	-041761	Handkurbel / Crank	30	YRH-302
Y318-11	-041846	Mittelspindel / Mechanical screw	30	YRH-302
Y518-10	-044243	Handkurbel / Crank	50	YRH-603
Y518-11	-044328	Mittelspindel / Mechanical screw	50	YRH-603



Hydraulische 3-armige trekker met zwenkbare trekhaken, met hydraulische drukcilinders voor pompbediening

HY

Voor het trekken van bijzonder grote en vastzittende lagers, tandwielen, schijven etc.

Y-208



Omschrijving

- Zwenkbare trekhaken

Voordeel

- De trekker kan zowel 2-armig als 3-armig gebruikt worden
- universeel inzetbaar dankzij verstelbare haken
- Hoe groter de druk om los te trekken des te steviger de grip
- Alle onderdelen zijn los leverbaar en voorzien van eigen artikelnummer

Art.-No.						max.
		mm	mm	mm		t
Y08-208	-461774	250	215	125	1 1/2" - 16 UN	5
Y18-208	-461699	500	500	250	2 1/4 - 14 UNS	10

3-armige combi trekker met zwenkbare trekhaken (zonder hydraulische drukcilinders voor pompbediening)

HY

Voor het trekken van bijzonder grote en vastzittende lagers, tandwielen, schijven etc.

Y-208



Omschrijving

- Zwenkbare trekhaken

Voordeel

- De trekker kan zowel 2-armig als 3-armig gebruikt worden
- universeel inzetbaar dankzij verstelbare haken
- Hoe groter de druk om los te trekken des te steviger de grip
- Alle onderdelen zijn los leverbaar en voorzien van eigen artikelnummer

Art.-No.					für for	max.
		mm	mm			t
Y05-208	-172366	250	215	1 1/2" - 16UN	KUKKO, Enerpac, OTC, Powerteam, REHOBOT	5
Y10-208	-172441	500	500	2 1/4 - 14 UNS	KUKKO, Enerpac, OTC, Powerteam, REHOBOT	10



Hydraulische hulptrekkers met hydraulische holle-plunjer cilinder voor pompbediening

HY

Voor het trekken van bijzonder grote en vastzittende lagers, tandwielen, schijven etc. door gebruik van mestrekkers en binnentrekkers.

Y-180







Omschrijving

- Hydraulische holle-plunjer cilinder.

Voordeel

- Door de grote drukcapaciteit goed te gebruiken bij erg vastzittende delen, die vlug en zonder moeite losgetrokken worden
- Alle onderdelen zijn los leverbaar en voorzien van eigen artikelnummer

Art.-No.					max.
		mm	mm	bar	t
Y28-180	-036408	470	300	525	15
Y38-180	-037498	520	420	580	25
Y58-180	-038488	660	540	405	45

Binnentrekkers

HY

Voor het verwijderen van lagers in een huis

Y-21





Omschrijving

- Mechanische spindel.
- Draad is voorzien van speciale coating

Voordeel

- De 2-schalige uitvoering van de binnentrekker met extra grote grijpkanten vergemakkelijkt het trekken.
- De binnentrekkers van KUKKO kunnen zowel met tegensteunen als met slagtrekkers gecombineerd worden



Art.-No.			L	max.
		mm	mm	t
Y-221-E	-040856	30 - 180	140	15
Y-321-E	-042836	75 - 230	150	20
Y-521-E	-044656	75 - 230	150	25

Mestrekkers voor gebruik met hydraulische hulptrekkers

HY

Y-15



Art.-No.				max.
		mm	mm	t
Y-215-2	-172106	22 - 115	115	15
Y-215-3	-039546	25 - 155	152	15
Y-215-4	-385629	30 - 200	200	15
Y-315-4	-398186	30 - 200	200	20
Y-315-5	-041501	30 - 250	250	20
Y-515-5	-400063	30 - 250	250	30
Y-515-6	-043581	75 - 330	330	30
Y-515-7	-172281	80 - 420	420	30



Hydraulische hulptrekkersets

HY

Voor het scheidend en binnentrekken van bijzonder grote en vastzittende lagers, tandwielen, schijven etc in de industrie en bedrijfswagens.

Y-18



hydraulic
TECHNOLOGY



Omschrijving

- Groot assortiment voor gebruik in industrie, automotive en landbouw.
- Hydraulische holle-plunjer cilinder.
- Hydraulische handpomp, manometer en slang.
- Mestrekker.
- Binnentrekker.

Voordeel

- Geordende en ruimtebesparende koffer.
- Alle onderdelen zijn los leverbaar en voorzien van eigen artikelnummer

Art.-No.								
		mm	mm	mm	mm	t	t	t
Y28-218	-036651	135 - 300	470	25 - 155	30 - 180	15	15	10
Y38-318	-037641	180 - 420	520	30 - 250	75 - 230	25	20	20
Y58-518	-038891	235 - 540	660	75 - 330	75 - 230	35	30	25

Toebehoren voor hydraulische hulptrekkers

HY

Y-18-E



Y218-03
Y318-03
Y518-03

Y218-06-P
Y218-07-P
Y218-08-P
Y318-36-P
Y318-37-P
Y318-38-P
Y518-07-P
Y518-08-P

Y218-33
Y318-33
Y518-33



Omschrijving

- De robuuste hydraulische trekgereedschappen stellen u in staat de meest denkbare trekproblemen op de te lossen en verhogen de rentabiliteit in de reparatie- en industriële bedrijven aanzienlijk. Doordat de hydraulische kracht nauwkeurig te doseren is, worden beschadigingen voorkomen en de tijdrovende aanschaf van dure onderdelen vermeden.
- Alle onderdelen zijn los leverbaar en voorzien van eigen artikelnummer

Art.-No.		Bezeichnung description	max. t	
Y218-03	-039706	Traverse / Cross-beam	20	Y28-180, Y20-180
Y218-04	-529818	Befestigungsmaterial für 1 Paar Zugbolzen / Fastening material kit for 1 pair of tension bolts	20	Y28-180, Y20-180
Y218-06-P	-056420	Paar Zugbolzen / bolts, pair: 240 mm	20	Y28-180, Y20-180
Y218-07-P	-056437	Paar Zugbolzen / bolts, pair: 420 mm	20	Y28-180, Y20-180
Y218-08-P	-056444	Paar Zugbolzen / bolts, pair: 570 mm	20	Y28-180, Y20-180
Y218-09-P	-218095	Paar Stützmuttern für Zugbolzen / Pair of support nuts for tension bolts	20	Y28-180, Y20-180
Y218-12-P	-097157	Paar Zugbolzen / bolts, pair: 115 mm	20	Y28-180, Y20-180
Y218-31-P	-218316	Paar Verbinder für Zugbolzen / Pair of connectors for tension bolts	20	Y28-180, Y20-180
Y218-33	-040771	Schnellverstellmutter / Quick-adjust nuts	20	Y28-180, Y20-180
Y318-03	-041686	Traverse / Cross-beam	30	Y38-180, Y30-180
Y318-04	-318047	Befestigungsmaterial für 1 Paar Zugbolzen / Fastening material kit for 1 pair of tension bolts	30	Y38-180, Y30-180
Y318-36-P	-056338	Paar Zugbolzen / bolts, pair: 205 mm	30	Y38-180, Y30-180
Y318-33	-042188	Schnellverstellmutter / Quick-adjust nuts	30	Y38-180, Y30-180
Y318-37-P	-305863	Paar Zugbolzen / bolts, pair: 460 mm	30	Y38-180, Y30-180
Y318-38-P	-056345	Paar Zugbolzen / bolts, pair: 710 mm	30	Y38-180, Y30-180
Y318-39-P	-318399	Paar Stützmuttern für Zugbolzen / Pair of support nuts for tension bolts	30	Y38-180, Y30-180
Y318-41-P	-318412	Paar Verbinder für Zugbolzen / Pair of connectors for tension bolts	30	Y38-180, Y30-180
Y518-03	-043826	Traverse / Cross-beam	50	Y58-180, Y50-180
Y518-07-P	-056468	Paar Zugbolzen / bolts, pair: 610 mm	50	Y58-180, Y50-180
Y518-08-P	-056475	Paar Zugbolzen / bolts, pair: 865 mm	50	Y58-180, Y50-180
Y518-09-P	-518096	Paar Stützmuttern für Zugbolzen / Pair of support nuts for tension bolts	50	Y58-180, Y50-180
Y518-31-P	-518317	Paar Verbinder für Zugbolzen / Pair of connectors for tension bolts	50	Y58-180, Y50-180
Y518-33	-044571	Schnellverstellmutter / Quick-adjust nuts	50	Y58-180, Y50-180

Spindelstukken-sets voor asboringen

HY

Y-17



Art.-No.	 4021176	Ø mm	Bezeichnung description
Y-18-17	-235078	20-62	12-teilig
Y-19-17	-235153	33-81	12-teilig
Y-20-17	-235238	55-88	6-teilig
Y-01-17	-233173	20-23	eenzeln
Y-02-17	-233258	23-26	eenzeln
Y-03-17	-233333	26-30	eenzeln
Y-04-17	-233418	29-33	eenzeln
Y-05-17	-233586	33-39	eenzeln
Y-06-17	-233661	36-42	eenzeln
Y-07-17	-233746	39-46	eenzeln
Y-08-17	-233821	42-48	eenzeln
Y-09-17	-233906	45-52	eenzeln
Y-10-17	-234163	49-58	eenzeln
Y-11-17	-234248	51-62	eenzeln
Y-12-17	-234408	55-65	eenzeln
Y-13-17	-234576	58-68	eenzeln
Y-14-17	-234651	61-71	eenzeln
Y-15-17	-234736	65-74	eenzeln
Y-16-17	-234811	71-81	eenzeln
Y-17-17	-234996	77-88	eenzeln

Hulptrekkers (zonder hydraulische holle-plunjer cilinder voor pompbediening)

HY



Voor het trekken van bijzonder grote en vastzittende lagers, tandwielen, schijven etc. door gebruik van mestrekkers en binnentrekkers.

Y-180



Voordeel

- Door de grote drukcapaciteit goed te gebruiken bij erg vastzittende delen, die vlug en zonder moeite losgetrokken worden
- Alle onderdelen zijn los leverbaar en voorzien van eigen artikelnummer

Art.-No.	 4021176	 mm	 mm	max. t	für for
Y20-180	-036323	470	135 - 300	15	KUKKO, Enerpac, OTC, Powerteam, NIKE
Y30-180	-037313	520	180 - 420	25	KUKKO, Enerpac, OTC, Powerteam, NIKE
Y50-180	-038303	660	235 - 540	35	KUKKO, Enerpac, OTC, Powerteam, NIKE

Toebehoren voor cilinders met holle plunjer

HY

Y-10/11



Y218-10
Y318-10
Y518-10





Y218-11
Y318-11
Y518-11



Omschrijving

- Alle onderdelen zijn los leverbaar en voorzien van eigen artikelnummer

Art.-No.	 4021176	Bezeichnung description	max. t	
Y218-10	-040368	Handkurbel / Crank	20	YRH-202
Y218-11	-040443	Mittelspindel / Mechanical screw	20	YRH-202
Y318-10	-041761	Handkurbel / Crank	30	YRH-302
Y318-11	-041846	Mittelspindel / Mechanical screw	30	YRH-302
Y518-10	-044243	Handkurbel / Crank	50	YRH-603
Y518-11	-044328	Mittelspindel / Mechanical screw	50	YRH-603

11





Hydraulische holle-plunjer cylinder

HY

Voor gebruik met het KUKKO hydraulisch programma.

YRH





Omschrijving

- Kan gebruikt worden als druk- en trekcilinder.
- Enkelwerkend met terugloopveer.
- Compleet met drukstuk met binnendraad.
- Gemaakt van hoogwaardig gelegeerd staal
- Alle modellen zijn voorzien van CR-400 koppeling met stofkap.

Voordeel

- De voorgespannen terugtrekkingsveer verkort de terugtrekkingssnelheid en verhoogt daarmee de prestatie.
- Afstrijskring rond de plunjer voorkomt verontreiniging en verhoogt de levensduur

Art.-No.	 4021176	 mm	max. t
YRH-202	-046711	50	20
YRH-206	-870934	150	20
YRH-302	-046896	63	30
YRH-603	-046971	75	50

Hydraulische drukcilinders met buitendraad

HY

YRE





Omschrijving

- Modellen met een grote slaglengte. Langere levensduur en lagere lagerbelasting.
- Gemaakt van hoogwaardig gelegeerd staal
- Alle modellen zijn voorzien van CR-400 koppeling met stofkap.

Voordeel

- Ontwikkeld voor meerdere doeleinde.
- De voorgespannen terugtrekkingsveer verkort de terugtrekkingssnelheid en verhoogt daarmee de prestatie.
- Afstrijskring rond de plunjer voorkomt verontreiniging en verhoogt de levensduur

Art.-No.	 4021176	 mm		max. t
YRE-050	-046551	125	1 1/2" - 16 UN	5
YRE-101	-870927	250	2 1/4" - 14 UNS	10
YRE-102	-160660	250	2 1/4" - 14 UNS	10

Hefcilinder

HY

YSM







Omschrijving

- Zuiger is vervaardigd uit hard verchromd kwaliteits staal
- Alle modellen zijn voorzien van CR-400 koppeling met stofkap.

Voordeel

- Eenvoudige montage.
- Hierbij is het gebruik van drukstukken overbodig.
- De voorgespannen terugtrekkingsveer verkort de terugtrekkingssnelheid en verhoogt daarmee de prestatie.
- Afstrijskring rond de plunjer voorkomt verontreiniging en verhoogt de levensduur

Art.-No.	 4021176	 mm	max. t	 mm	 mm	 mm
YSM-100	-101007	12	10	82	55	43
YSM-200	-102004	11	20	101	76	51



Drukstukken voor cylinders met holle plunjer

HY

YDB



Art.-No.		max.
		t
YDB-27E	-400223	20
YDB-33E	-400308	30
YDB-55E	-400483	50
YDG-20E	-399091	20
YDG-30E	-399176	30
YDG-50E	-399251	50
YDM-20E	-414183	20
YDM-30E	-414268	30
YDM-50E	-414343	50

Drukstukken voor cylinders met holle plunjer

HY

YDG



Art.-No.		max.
		t
YDG-20E	-399091	20
YDG-30E	-399176	30
YDG-50E	-399251	50

Drukstukken voor cylinders met holle plunjer

HY

YDM



Art.-No.		max.
		t
YDM-20E	-414183	20
YDM-30E	-414268	30
YDM-50E	-414343	50

Snelkoppeling

HY

YC





Art.-No.		für for
YCH-604	-440731	Schlauch / hose
YCR-400	-201318	Zylinder / ram

Opnamen voor hydrauliekcilinder

HY

Y-00



Art.-No.		für for	
Y200-00	-507724	YRH-202	Y28-180, Y28-205, Y28-206, Y28-200, Y28-218, Y28-256, GOLIATH-556, GOLIATH-356, GOLIATH-518, GOLIATH-318, GOLIATH-300, GOLIATH-500
Y300-00	-507748	YRH-302	Y38-180, Y38-205, Y38-206, Y38-300, Y38-318, Y38-356, GOLIATH-556, GOLIATH-256, GOLIATH-518, GOLIATH-218, GOLIATH-200, GOLIATH-500
Y500-00	-507755	YRH-603	Y58-180, Y58-205, Y58-206, Y58-500, Y58-518, Y58-556, GOLIATH-356, GOLIATH-256, GOLIATH-318, GOLIATH-218, GOLIATH-200, GOLIATH-300

11





Mobiele hydraulische trekker 20-50 t

Mobile hydraulic puller 20-50 t

De GOLIATH is de eerste mobiele KUKKO-trekker voor de zware industrie, spoorwegen, fabrieken en andere toepassingen waarbij grote lagers, tandwielen en vergelijkbare onderdelen moeten worden gedemonteerd. Met een aangebrachte kracht van tot 50 t is dit de oplossing voor zeer grote trekoperaties.

De trekker kan 2- of 3-armig worden ingezet. Ook een afzonderlijk verkrijgbaar mestrekker kan eenvoudig en snel worden gemonteerd. De GOLIATH kan door de hydraulische hoogtevinstelling en in combinatie met de mechanische instelling via de centrale drukspindel zeer eenvoudig en precies door slechts een persoon op het los te trekken deel worden aangebracht. Het Y-vormige rijbare draagtoestel met de 4 lichte loopwieltjes, inclusief vaststelbaarheid, maakt het eenvoudig en comfortabel aanbrengen van de trekker mogelijk en garandeert een veilige stand bij alle toepassingen.









Het aanbrengen van de kracht op de met een centrale drukspindel uitgeruste drukcilinder gebeurt met een elektrische hydrauliekpomp, die via motorafstandsbediening wordt bediend. De gebruiker wordt op deze manier niet aan gevaren voor letsel door evtl. afspringende onderdelen blootgesteld. Een extra beveiliging vormt daarbij ook de veiligheidsbeschermer die om de trekker zit bij de trekwerkzaamheid. Ook in andere veiligheidskenmerken is GOLIATH toonaangevend. Zo garanderen een mechanische beveiliging en extra hydrauliekklep een hoogtevinstelling van de trekker en veilig werken, zelfs onder hoge belasting.

GOLIATH is the first mobile KUKKO puller for heavy industry, railways, power plants and other applications where large bearings, gear wheels or similar parts must be dismantled. With a pulling force of 50 tonnes, it is ideal for really big pulling jobs.

The puller can be used with two or three arms. An accessory separator fixture can also be fitted quickly and easily. The central pressure spindle of the GOLIATH puller can be attached to the part to be pulled very easily and precisely thanks to the combination of hydraulic height adjustment and mechanical fine adjustment. The puller can be positioned easily and conveniently by one person using the Y-shaped mobile support frame with four easy-rolling, lockable castors, which also ensures stable placement for all applications.

The pulling force is applied by a pressure cylinder equipped with a central pressure spindle, which is actuated by a two-stage electrically driven hydraulic pump with remote motor control. This avoids exposing users to the risk of injury from flying parts.

The GOLIATH puller also sets standards with other safety features. For example, a mechanical safety device and additional hydraulic valves allow the puller height to be adjusted and ensure safe operation even under extremely high stress.

Art.-No.		 mm	 inch	 mm	 inch		max. t	 Volt	 kg
GOLIATH-256	102714	500	19 ¹¹ / ₁₆	300	11 ¹³ / ₁₆	400-1000	20	230	234
GOLIATH-356	102752	900	35 ⁷ / ₁₆	520	20 ¹⁵ / ₃₂	400-1000	30	230	257
GOLIATH-556	102783	1200	47 ¹ / ₄	700	27 ⁹ / ₁₆	400-1000	50	230	328

TREKHANDLEIDING / PULLING INSTRUCTION

1. Voorbereiding / Preparing



Door de voorhanden ophangingstrekoegen kan de trekker met behulp van kraansystemen worden bewogen
The puller can be moved by a crane using the provided mounting eyelets.



De afsluitklep moet voor bediening van de handpomp worden gesloten.
Close the shut-off valve before operating the hand pump.



Via bedienen van de handpomp wordt de hulp trekker op de vereiste hoogte gebracht.
Use the hand pump to raise the puller to the necessary height.



De trekhaken moeten op het los te trekken onderdeel worden aangebracht.
Fit the pulling hooks to the part to be pulled.



De trekhaken op het los te trekken onderdeel aanbrengen en met een schroef sleutel vasttrekken. Op de juiste plaatsing en een gelijkmatig aanbrengen van de haken letten!
Place the pulling hooks on the part to be pulled and secure them with a wrench. Ensure that they are properly fitted and make uniform contact.



De handslinger wordt op het vierkant van de spindel geplaatst. Dan wordt de spindel met de handslinger gecentreerd en handvast voorgespannen.
Fit the hand crank on the square end of the spindle. Then turn the crank until the spindle is centered and pretensioned hand-tight.

2. Beveiliging / Safety protection



De spindel moet met behulp van de handslinger gecentreerd en handvast voorgespannen worden.
The spindle must be centered and pre-tensioned hand-tight using the hand crank.



De hydraulische trekker compleet met beschermhoes (UFP-3) omhullen.
Completely surround the puller with a protective tarp (UFP-3).



Maximale beschermafstand bewaren tijdens de trekwerkzaamheid. Gevarenszone zo mogelijk verlaten. Altijd een veiligheidsbril dragen. (Gilt für alle Personen im Raum / Bruch- und Splittergefahr!)
Keep a safe distance away during the removal process. If possible, leave the hazard area. Always wear protective goggles. (This applies to all people in the area. Danger from breakage and splinters!)

3. Uitvoering / Performance

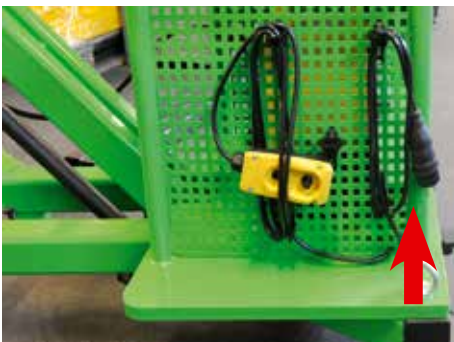

De GOLIATH met de stroomkabel op een voedingsbron van 230 volt aansluiten.
Plug the power cable of the GOLIATH puller into a 230-V electrical outlet.



Stroomschakelaar op On=I zetten.
Put the power switch in the On (I) position.



Voor controle op de toegebrachte kracht is een manometer gemonteerd.
A pressure gauge can be fitted to check the applied pulling force.



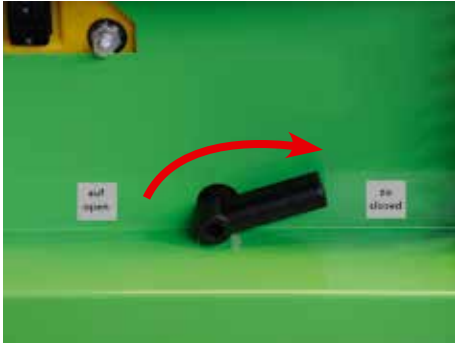

De afsluitklep moet op „zu“ worden gezet om de trekwerkzaamheid te starten.
Close the shut-off valve for starting the pulling process.



De trekwerkzaamheid met de afstandsbediening starten.
Start the pulling process with the remote control unit.



De hydraulische cilinder begint langzaam kracht te zetten en de trekker langzaam te trekken.
The pulling process.



Na beëindiging van de trekwerkzaamheid de afsluitklep op stand „Auf“ zetten. De spindel beweegt automatisch terug.
After completion of the pulling process, open the shut-off valve. The spindle retracts automatically.



Het voetpedaal indrukken en daarbij tegelijkertijd de afsluitklep van de handpomp openen (zie volgende afbeelding).
Step on the foot pedal while opening the shut-off valve of the hand pump.



De trekker beweegt terug naar de uitgangspositie.
The puller returns to the initial position.

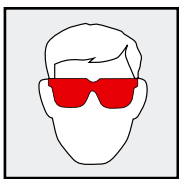

Belangrijk!
Veiligheidsbril en veiligheidsschoenen dragen!
Attention!
Wear eyeprotection and safety shoes!

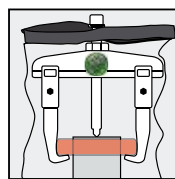

Let op! Veiligheid eerst!

Als extra beveiliging wordt de KUKKO-veiligheidsbeschermer UFP-3 aanbevolen, die over de trekker en het los te trekken deel wordt gespannen.

Attention! Safety first!

For additional protection, we recommend wrapping a KUKKO UFP-3 accident prevention tarp around the puller and the part to be pulled.



Mobiele hydraulische trekker "GOLIATH"

HY

Mobiele KUKKO trekker voor zware industrie, spoorwegen, elektriciteitscentrales en andere toepassingen waar grote lagers, tandwielen en soortgelijke onderdelen moeten worden gedemonteerd.

GOLIATH-56



hydraulic
TECHNOLOGY







Omschrijving

- Met een trekkracht tot 50 t is het de oplossing voor echt grote trek werkzaamheden.
- De Goliath kan door de hydraulische intelling door 1 persoon op hoogte worden ingesteld. En in combinatie met de mechanische fijnafstelling op de centrale spindel is dit zeer eenvoudig en nauwkeurig.
- Het y-vormige verrijdbare frame met 4 lichtlopende wielen, inclusief mogelijkheid tot vastzetten, garandeert dat de trekker stabiel en stevig staat onder alle omstandigheden en met alle toepassingen. Eenvoudige en handige bevestiging van de trekinrichting.
- De overbrenging van de trekkracht van de drukcilinder voorzien van een centrale drukspindel wordt bewerkstelligd door een tweetraps elektro-hydraulische pomp, die wordt aangedreven door een separate motor.
- De gebruiker wordt zo niet blootgesteld aan het gevaar van rondvliegende delen.

Voordeel

- De trekker kan als 2 of 3 armige trekker ingezet worden.
- Een afzonderlijke scheidende trekker module kan eenvoudig en snel gemonteerd worden.
- Modulair uitbreidbaar met andere typen trekkers.
- Alle onderdelen zijn los leverbaar en voorzien van eigen artikelnummer

Art.-No.				max.	
		mm	mm	t	Volt
GOLIATH-256	-102714	500	300	20	230
GOLIATH-356	-102752	900	520	30	230
GOLIATH-556	-102783	1200	700	50	230

Mobiele hydraulische hulp trekker GOLIATH en hydraulische trekker

HY

Mobiele KUKKO trekker voor zware industrie, spoorwegen, elektriciteitscentrales en andere toepassingen waar grote lagers, tandwielen en soortgelijke onderdelen moeten worden gedemonteerd.

GOLIATH-00



hydraulic
TECHNOLOGY











Omschrijving

- Met een trekkracht tot 50 t is het de oplossing voor echt grote trek werkzaamheden.
- De Goliath kan door de hydraulische intelling door 1 persoon op hoogte worden ingesteld. En in combinatie met de mechanische fijnafstelling op de centrale spindel is dit zeer eenvoudig en nauwkeurig.
- Het y-vormige verrijdbare frame met 4 lichtlopende wielen, inclusief mogelijkheid tot vastzetten, garandeert dat de trekker stabiel en stevig staat onder alle omstandigheden en met alle toepassingen. Eenvoudige en handige bevestiging van de trekinrichting.
- De overbrenging van de trekkracht van de drukcilinder voorzien van een centrale drukspindel wordt bewerkstelligd door een tweetraps elektro-hydraulische pomp, die wordt aangedreven door een separate motor.
- De gebruiker wordt zo niet blootgesteld aan het gevaar van rondvliegende delen.

Voordeel

- Modulair uitbreidbaar met andere typen trekkers.
- Alle onderdelen zijn los leverbaar en voorzien van eigen artikelnummer

Art.-No.						max. t			
	mm	mm	mm	mm	mm	t	t	t	Volt
GOLIATH-200	500	300	135-300	300	25 - 155	20	15	15	230
GOLIATH-300	900	520	180-420	520	30 - 250	30	25	20	230
GOLIATH-500	1200	700	180-420	520	75 - 330	50	35	30	230





Mobiele hydraulische scheidende trekker „GOLIATH“

HY

GOLIATH-18



Omschrijving

- Met een trekkracht tot 50 t is het de oplossing voor echt grote trek werkzaamheden.
- De Goliath kan door de hydraulische intelling door 1 persoon op hoogte worden ingesteld. En in combinatie met de mechanische fijnafstelling op de centrale spindel is dit zeer eenvoudig en nauwkeurig.
- Het y-vormige verrijdbare frame met 4 lichtlopende wielen, inclusief mogelijkheid tot vastzetten, garandeert dat de trekker stabiel en stevig staat onder alle omstandigheden en met alle toepassingen. Eenvoudige en handige bevestiging van de trekrichting.
- De overbrenging van de trekkracht van de drukcilinder voorzien van een centrale drukspindel wordt bewerkstelligd door een tweetraps elektro-hydraulische pomp, die wordt aangedreven door een separate motor.
- De gebruiker wordt zo niet blootgesteld aan het gevaar van rondvliegende delen.

Voordeel

- Modulair uitbreidbaar met andere typen trekkers.
- Alle onderdelen zijn los leverbaar en voorzien van eigen artikelnummer

Art.-No.					max. t	
		mm	mm	mm		Volt
GOLIATH-218	-102707	135-300	300	25 - 155	15	230
GOLIATH-318	-102745	180-420	520	30 - 250	20	230
GOLIATH-518	-102776	180-420	520	75 - 330	30	230

Mobiele hydraulische trekker David

HY

David



Omschrijving

- Het werkplaatssysteem DAVID is geschikt voor verschillende hydraulische treksystemen
- Door de wagen af te koppelen van de trekker is deze ook los als verrijdbaar opbergstation te gebruiken
- Wagen kan worden voorzien van 3 inmiddels bewezen WT-wandborden.
- Traploos in hoogteverstelbaar door zelfvergrendelende hefspindel van 500 tot 1000 mm, zwenkhoek ± 6 ° vrij instelbaar.
- Uitrekbaar

Voordeel

- Gereedschap ten alle tijden beschikbaar op de werkplek, vanwege het mobiele karakter van het systeem.
- Naar eigen wens op te bouwen, zodat het werkplaatssysteem op maat is.
- Veilig werken.
- Ondersteunt de fixatie van de trekker.
- Eenvoudige gebruik van zware trekkers en onderdelen dankzij het ergonomische ontwerp.

Art.-No.							
		mm	mm	mm	mm	mm	mm
David-0	-140617	1250	1360	730	550	500	630

Veiligheids-beschermhoezen voor trekwerkzaamheden

ST

UFP



Omschrijving

- Bij demontage werkzaamheden en uitlijnen komen vaak extreme krachten vrij. Omdat het hier vaak om grote onderdelen gaat, bestaat er gevaar van kapot springende delen. Om te verhinderen dat kapot gesprongen delen door de ruimte vliegen, met alle gevaren die daarbij komen, moet men uit veiligheidsbelang een transparante UFP veiligheidsdoek van KUKKO spannen om het te trekken object. Hiermee verhindert men de bovengenoemde gevaren
- Elastisch, scheurbestendig, en oliebestendig materiaal.
- Deze UFP veiligheidsdoeken, worden voor transport en veilige opberging, geleverd in een KUKKO-Sortimo koff er.

Voordeel

- Omdat de KUKKO UFP transparant is, kan men, ook wanneer het te trekken object staat onder hoge belasting, zien wat er gebeurt met het werk.

Art.-No.				
		mm	mm	
UFP-1	-445118	1100	500	L-Boxx
UFP-2	-445293	1500	670	L-Boxx
UFP-3	-445378	4000	1300	L-Boxx



Hydraulische uitwendig trekker-sets

HY

Voor het trekken van bijzonder grote en vastzittende lagers, tandwielen, schijven etc in de Industrie en bedrijfswagens.

Y-56

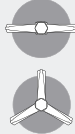

Omschrijving

- Groot assortiment voor gebruik in industrie, automotive en landbouw.
- Hydraulische holle-plunjer cilinder.
- Hydraulische handpomp, manometer en slang.
- 2 en 3- armige trekker.

Voordeel

- Geordende en ruimtebesparende koffer.
- Alle onderdelen zijn los leverbaar en voorzien van eigen artikelnummer

Art.-No.					
		mm	mm	max. t t	max. t t
Y28-256	-036811	280 - 500	300	15	20
Y38-356	-037801	330 - 900	520	25	30
Y58-556	-038631	460 - 1200	700	45	50

Hydraulische hulptrekkersets

HY

Voor het scheidend en binnentrekken van bijzonder grote en vastzittende lagers, tandwielen, schijven etc in de industrie en bedrijfswagens.

Y-18



Omschrijving

- Groot assortiment voor gebruik in industrie, automotive en landbouw.
- Hydraulische holle-plunjer cilinder.
- Hydraulische handpomp, manometer en slang.
- Mestrekker.
- Binnentrekker.

Voordeel

- Geordende en ruimtebesparende koffer.
- Alle onderdelen zijn los leverbaar en voorzien van eigen artikelnummer

Art.-No.								
		mm	mm	mm	mm	t	t	t
Y28-218	-036651	135-300	470	25 - 155	30 - 180	15	15	10
Y38-318	-037641	180-420	520	30 - 250	75 - 230	25	20	20
Y58-518	-038891	235-540	660	75 - 330	75 - 230	35	30	25

Universeel hydraulische trekker set

HY

Voor het trekken, scheidend trekken en binnentrekken van bijzonder grote en vastzittende lagers, tandwielen, schijven etc in de industrie en bedrijfswagens.

Y-00



Omschrijving

- Groot assortiment voor gebruik in industrie, automotive en landbouw.
- Hydraulische holle-plunjer cilinder.
- Hydraulische handpomp, manometer en slang.
- 2 en 3- armige trekker.
- Mestrekker.

Voordeel

- Geordende en ruimtebesparende koffer.
- Alle onderdelen zijn los leverbaar en voorzien van eigen artikelnummer

Art.-No.											
	mm	mm	mm	mm	mm	mm	t	t	t	t	t
Y28-200	280 - 500	300	300	300	25 - 155	30 - 180	15	20	15	15	10
Y38-300	330 - 900	520	300	300	30 - 250	75 - 230	25	30	25	20	20
Y58-500	460 - 1200	700	540	400	75 - 330	75 - 230	45	50	35	30	25

11





Verkoopwand

Voor optimale presentatie van uw KUKKO gereedschappen in uw bedrijf.



Wandbord

Voor schoon en ordelijk opbergen van uw KUKKO producten in uw werkplaats.



Werkplaats gereedschapswagen

die gecombineerd kan worden met lades voor het beweze KUKKO L-BOXX-System.

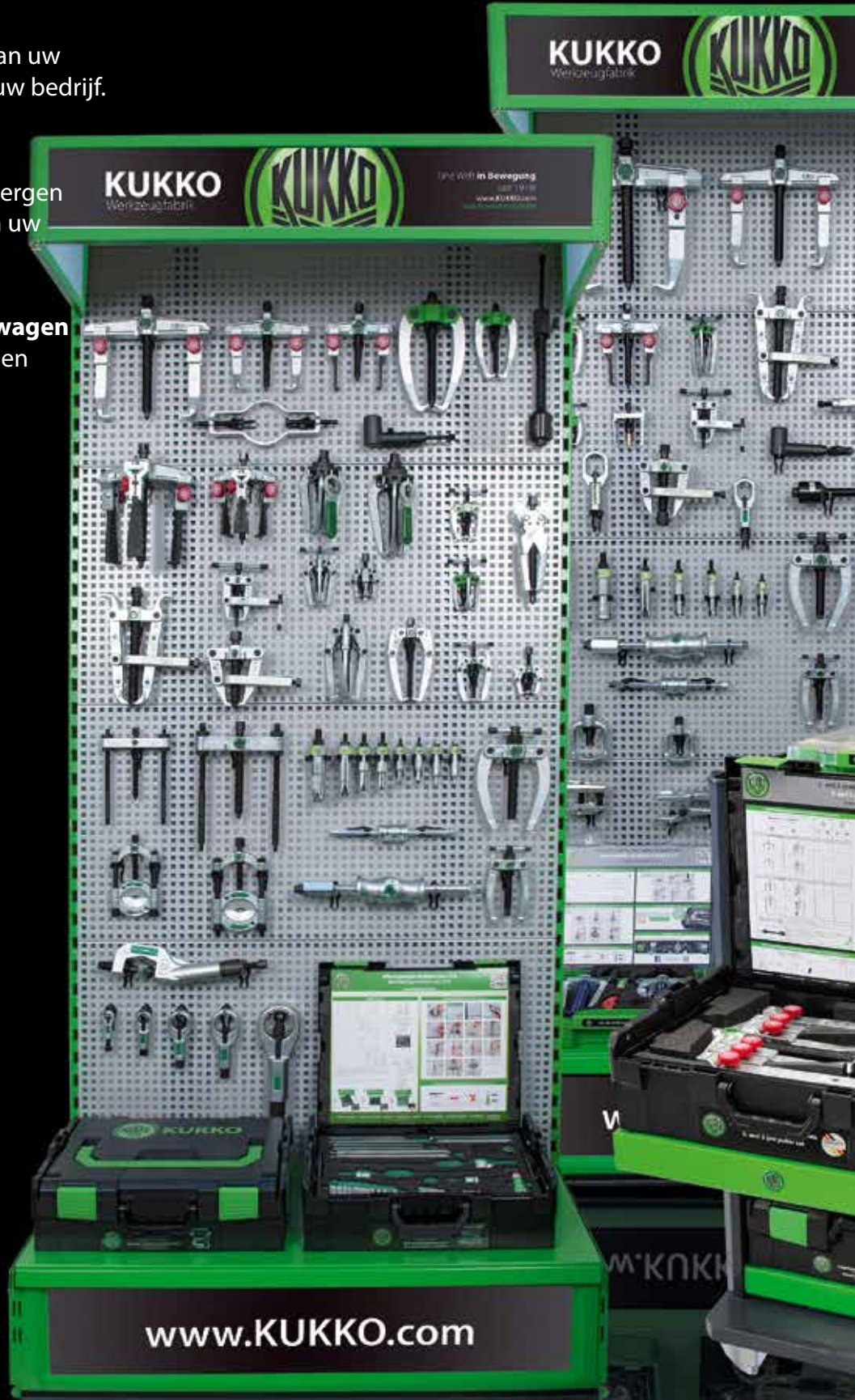



Werkplaatsuitrusting

Workshop equipment

12

Verkoopwand.....	188
Merchandiseer	
Wandborden.....	189
Wall panels	
K-Cube.....	193
K-Cube	





Verkoopwand, industrie-gereedschap

ST

Voor optimale presentatie van uw KUKKO gereedschappen in uw bedrijf.

INDUSTRIE



Omschrijving

- Op de website vind u alle informatie over onze wanden, in het veld "bestaat uit" treft u een overzicht.
- Display is verlicht.

Voordeel

- Het assortiment van gereedschappen is gebaseert op jarenlange ervaring voor toepassingen in de betreffende sector.
- KUKKO ondersteunt u graag met wandopbouw als met scholing van uw personeel betreft de specifieke producten en de trekprincipes. Neemt u contact met ons op en laat u individueel adviseren.
- Overzichtelijk

Art.- No.	 4021176
EVLW-1-INDUSTRIE	-487842

Verkoopwand, automobil-gereedschap

ST

Voor optimale presentatie van uw KUKKO gereedschappen in uw bedrijf.

KFZ



Omschrijving

- Op de website vind u alle informatie over onze wanden, in het veld "bestaat uit" treft u een overzicht.
- Display is verlicht.

Voordeel

- Het assortiment van gereedschappen is gebaseert op jarenlange ervaring voor toepassingen in de betreffende sector.
- KUKKO ondersteunt u graag met wandopbouw als met scholing van uw personeel betreft de specifieke producten en de trekprincipes. Neemt u contact met ons op en laat u individueel adviseren.
- Overzichtelijk

Art.- No.	 4021176
EVLW-1-KFZ	-487866

NFZ automotive / agrarische wand

ST

Voor optimale presentatie van uw KUKKO gereedschappen in uw bedrijf.

NFZ



Omschrijving

- Op de website vind u alle informatie over onze wanden, in het veld "bestaat uit" treft u een overzicht.
- Display is verlicht.

Voordeel

- Het assortiment van gereedschappen is gebaseert op jarenlange ervaring voor toepassingen in de betreffende sector.
- KUKKO ondersteunt u graag met wandopbouw als met scholing van uw personeel betreft de specifieke producten en de trekprincipes. Neemt u contact met ons op en laat u individueel adviseren.
- Overzichtelijk

Art.- No.	 4021176
EVLW-1-NFZ	-487873



Trekkerassortiment - hydrauliek - TOP

ST

Voor schoon en ordelijk opbergen van uw KUKKO producten in uw werkplaats.

WT-002





Omschrijving

- Het assortiment van gereedschappen is gebaseert op jarenlange ervaring voor toepassingen in de betreffende sector.
- Op de website vind u alle informatie over onze wanden, in het veld "bestaat uit" treft u een overzicht.

Voordeel

- Overzichtelijk
- Voor iedere mederwerker in de werkplaats toegankelijk
- Profiteer van het „KUKKO modulair systeem“ en stel uw eigel trekker samen.

Art.-No.		 mm	 mm	max. t	Stück pieces
WT-002	-890567	90 - 200	100 - 150	7	11



Trekkerassortiment - buitentrekken- Basis

ST

Voor schoon en ordelijk opbergen van uw KUKKO producten in uw werkplaats.

WT-003

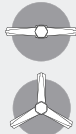



Omschrijving

- Het assortiment van gereedschappen is gebaseert op jarenlange ervaring voor toepassingen in de betreffende sector.
- Op de website vind u alle informatie over onze wanden, in het veld "bestaat uit" treft u een overzicht.

Voordeel

- Overzichtelijk
- Voor iedere mederwerker in de werkplaats toegankelijk
- Profiteer van het „KUKKO modulair systeem“ en stel uw eigel trekker samen.

Art.-No.		 mm	 mm	Stück pieces
WT-003	-890574	90 - 200	100 - 150	10



Trekkerassortiment - buitentrekken- Basis+

ST

Voor schoon en ordelijk opbergen van uw KUKKO producten in uw werkplaats.

WT-003+S





Omschrijving

- Het assortiment van gereedschappen is gebaseert op jarenlange ervaring voor toepassingen in de betreffende sector.
- Op de website vind u alle informatie over onze wanden, in het veld "bestaat uit" treft u een overzicht.

Voordeel

- Overzichtelijk
- Voor iedere mederwerker in de werkplaats toegankelijk
- Profiteer van het „KUKKO modulair systeem“ en stel uw eigel trekker samen.

Art.-No.		 mm	 mm	Stück pieces
WT-003+S	-141461	90 - 200	100 - 150	10

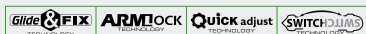

Trekkerassortiment - automotive

ST

Voor schoon en ordelijk opbergen van uw KUKKO producten in uw werkplaats.

WT-005







Omschrijving

- Op de website vind u alle informatie over onze wanden, in het veld "bestaat uit" treft u een overzicht.

Voordeel

- Profiteer van het „KUKKO modulair systeem“ en stel uw eigel trekker samen

Art.-No.		 mm	 mm	 mm	 mm	Stück pieces
WT-005	-038518	60 - 200	50 - 170	12 - 75	10-27	11



12





Trekkerassortiment -automotive NFZ BASIS

ST

Voor schoon en ordelijk opbergen van uw KUKKO producten in uw werkplaats.

WT-008







Omschrijving

- Het assortiment van gereedschappen is gebaseert op jarenlange ervaring voor toepassingen in de betreffende sector.
- Op de website vind u alle informatie over onze wanden, in het veld "bestaat uit" treft u een overzicht.

Voordeel

- Overzichtelijk
- Profiteer van het „KUKKO modulair systeem“ en stel uw eigel trekker samen.
- Voor iedere mederwerker in de werkplaats toegankelijk.

Art.-No.		 mm	 mm	 mm	max. t	Stück pieces
WT-008	-890604	200	150 - 200	22 - 115	10	11



Trekkerassortiment -automotive NFZ - TOP

ST

Voor schoon en ordelijk opbergen van uw KUKKO producten in uw werkplaats.

WT-010

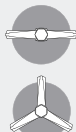





Omschrijving

- Het assortiment van gereedschappen is gebaseert op jarenlange ervaring voor toepassingen in de betreffende sector.
- Op de website vind u alle informatie over onze wanden, in het veld "bestaat uit" treft u een overzicht.

Voordeel

- Overzichtelijk
- Profiteer van het „KUKKO modulair systeem“ en stel uw eigel trekker samen.
- Voor iedere mederwerker in de werkplaats toegankelijk.

Art.-No.		 mm	 mm	 mm	 mm	max. t	Stück pieces
WT-010	-890628	250	200	22 - 115	36 - 40	8	10



Trekkerassortiment - Automotive - en BPW Assen

ST

Voor schoon en ordelijk opbergen van uw KUKKO producten in uw werkplaats.

WT-030





Omschrijving

- Het assortiment van gereedschappen is gebaseert op jarenlange ervaring voor toepassingen in de betreffende sector.
- Op de website vind u alle informatie over onze wanden, in het veld "bestaat uit" treft u een overzicht.

Voordeel

- Overzichtelijk
- Voor iedere mederwerker in de werkplaats toegankelijk.

Art.-No.		 mm	 mm	Stück pieces
WT-030	-893490	25 - 155	56 - 110	6

Trekkerassortiment - NFZ - en SAF Assen

ST

Voor schoon en ordelijk opbergen van uw KUKKO producten in uw werkplaats.

WT-031

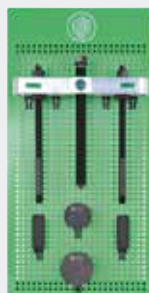



Omschrijving

- Het assortiment van gereedschappen is gebaseert op jarenlange ervaring voor toepassingen in de betreffende sector.
- Op de website vind u alle informatie over onze wanden, in het veld "bestaat uit" treft u een overzicht.

Voordeel

- Overzichtelijk
- Voor iedere mederwerker in de werkplaats toegankelijk.

Art.-No.		 mm	 mm	Stück pieces
WT-031	-914584	134 - 350	120 - 380	5



Trekkerassortiment - Industrie - TOP

ST

Voor schoon en ordelijk opbergen van uw KUKKO producten in uw werkplaats.

WT-50







Omschrijving

- Het assortiment van gereedschappen is gebaseert op jarenlange ervaring voor toepassingen in de betreffende sector.
- Op de website vind u alle informatie over onze wanden, in het veld "bestaat uit" treft u een overzicht.

Voordeel

- Overzichtelijk
- Voor iedere mederwerker in de werkplaats toegankelijk.

Art.-No.	 4021176	 mm	 mm	 mm	max. t
WT-50	-951114	0 - 200	100 - 300	22 - 115	4,5-6



Trekkerassortiment - Industrie - Basis

ST

30-20-T

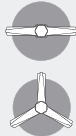





Omschrijving

- Het assortiment van gereedschappen is gebaseert op jarenlange ervaring voor toepassingen in de betreffende sector.
- Op de website vind u alle informatie over onze wanden, in het veld "bestaat uit" treft u een overzicht.

Voordeel

- Overzichtelijk
- Voor iedere mederwerker in de werkplaats toegankelijk.
- Profiteer van het „KUKKO modulair systeem“ en stel uw eigel trekker samen.

Art.-No.	 4021176	 mm	 mm	 mm	Stück pieces
30-20-T	-875717	0 - 200	100 - 300	22 - 115	13



Trekkerassortiment - Industrie - Basis+

ST

Voor schoon en ordelijk opbergen van uw KUKKO producten in uw werkplaats.

30-20+T







Omschrijving

- Het assortiment van gereedschappen is gebaseert op jarenlange ervaring voor toepassingen in de betreffende sector.
- Op de website vind u alle informatie over onze wanden, in het veld "bestaat uit" treft u een overzicht.

Voordeel

- Overzichtelijk
- Voor iedere mederwerker in de werkplaats toegankelijk.
- Profiteer van het „KUKKO modulair systeem“ en stel uw eigel trekker samen.

Art.-No.	 4021176	 mm	 mm	 mm	Stück pieces
30-20+T	-141454	0 - 200	100 - 300	22 - 115	14



Trekkerassortiment universeel

ST

Voor schoon en ordelijk opbergen van uw KUKKO producten in uw werkplaats.

220-T





Omschrijving

- Het assortiment van gereedschappen is gebaseert op jarenlange ervaring voor toepassingen in de betreffende sector.
- Op de website vind u alle informatie over onze wanden, in het veld "bestaat uit" treft u een overzicht.

Voordeel

- Overzichtelijk
- Voor iedere mederwerker in de werkplaats toegankelijk.

Art.-No.	 4021176	 mm	 mm	Stück pieces
220-T	-778759	130 - 450	80 - 400	4





Trekkerassortiment -binnentrekken - BASIS

ST

Voor schoon en ordelijk opbergen van uw KUKKO producten in uw werkplaats.

WT-017



Light **SHIFT** TECHNOLOGY easy **crew** TECHNOLOGY



Omschrijving

- Het assortiment van gereedschappen is gebaseert op jarenlange ervaring voor toepassingen in de betreffende sector.
- Op de website vind u alle informatie over onze wanden, in het veld "bestaat uit" treft u een overzicht.

Voordeel

- Overzichtelijk
- Voor iedere mederwerker in de werkplaats toegankelijk.

Art.-No.							max.	Stück pieces
	4021176	mm	mm	mm	mm	mm	t	
WT-017	-141478	12 - 70	25-85	72 - 133	55 - 100	120 - 165	4	19

Trekkerassortiment -binnentrekken - TOP

ST

Voor schoon en ordelijk opbergen van uw KUKKO producten in uw werkplaats.

WT-018



Omschrijving

- Het assortiment van gereedschappen is gebaseert op jarenlange ervaring voor toepassingen in de betreffende sector.
- Op de website vind u alle informatie over onze wanden, in het veld "bestaat uit" treft u een overzicht.

Voordeel

- Overzichtelijk
- Voor iedere mederwerker in de werkplaats toegankelijk.

Art.-No.								max.	Stück pieces
	4021176	mm	mm	mm	mm	mm	mm	t	
WT-018	-141485	60 - 160	50 - 150	12 - 70	25 - 85	55 - 100	120 - 165	4	15

Trekkerassortiment -mestrekken

ST

Voor schoon en ordelijk opbergen van uw KUKKO producten in uw werkplaats.

WT-019



Omschrijving

- Het assortiment van gereedschappen is gebaseert op jarenlange ervaring voor toepassingen in de betreffende sector.
- Op de website vind u alle informatie over onze wanden, in het veld "bestaat uit" treft u een overzicht.

Voordeel

- Overzichtelijk
- Voor iedere mederwerker in de werkplaats toegankelijk.

Art.-No.							max.	Stück pieces
	4021176	mm	mm	mm	mm	mm	t	
WT-019	-141492	50 - 95	70 - 170	122 -	12 - 155	200	5	6

Trekkerassortiment -automotive werkplaats

ST

Voor schoon en ordelijk opbergen van uw KUKKO producten in uw werkplaats.

WT-014

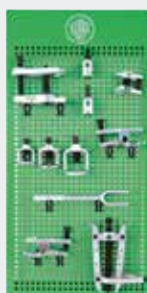

Omschrijving

- Het assortiment van gereedschappen is gebaseert op jarenlange ervaring voor toepassingen in de betreffende sector.
- Op de website vind u alle informatie over onze wanden, in het veld "bestaat uit" treft u een overzicht.

Voordeel

- Overzichtelijk
- Voor iedere mederwerker in de werkplaats toegankelijk.

Art.-No.							Stück pieces
	4021176	mm	mm	mm	mm	mm	
WT-014	-890635	95	170	18 - 40	50	85	10



Lijmklemmenassortiment geheel staal Premium

ST

Voor schoon en ordelijk opbergen van uw KUKKO producten in uw werkplaats.

WT-020





Omschrijving

- Het assortiment van gereedschappen is gebaseert op jarenlange ervaring voor toepassingen in de betreffende sector.
- Op de website vind u alle informatie over onze wanden, in het veld "bestaat uit" treft u een overzicht.

Voordeel

- Overzichtelijk
- Voor iedere medewerker in de werkplaats toegankelijk.

Art.-No.		 mm	Stück pieces
WT-020	-141508	160x80; 250x100; 250x120; 300x140; 200x100	15

Lijmklemmenassortiment gegoten staal Premium

ST

Voor schoon en ordelijk opbergen van uw KUKKO producten in uw werkplaats.

WT-021





Omschrijving

- Het assortiment van gereedschappen is gebaseert op jarenlange ervaring voor toepassingen in de betreffende sector.
- Op de website vind u alle informatie over onze wanden, in het veld "bestaat uit" treft u een overzicht.

Voordeel

- Overzichtelijk
- Voor iedere medewerker in de werkplaats toegankelijk.

Art.-No.		 mm	Stück pieces
WT-021	-141515	160x80; 250x100; 250x120; 300x140	12



Wandbord, leeg

ST

Voor schoon en ordelijk opbergen van uw KUKKO producten in uw werkplaats.

WT-000



Art.-No.		 mm	 mm
WT-000	-890550	500	1000

Werkplaats gereedschapswagen

ST

Werkplaats gereedschaps trolley die gecombineerd kan worden met lades voor het bewezen KUKKO L-BOXX-System.

K-CubeBoxx







Omschrijving

- Tilt-bestand met een stabiel ontwerp.
- Soepele en stabiele wielen, inclusief twee wielen met remsysteem.
- Eenvoudige en snelle montage van de compartimenten met de KUKKO L-BOXX.
- Gemonteerd geleverd, incl. zwarte rubberen mat in het bovenste opbergvak.

Voordeel

- Ideale werkhogte voor gebruik in werkplaatsen en industrie
- Soepel lopende compartimenten en zelfsluitend mechanisme van de lades.
- Snel en eenvoudig aanpassen van de KUKKO L-BOXX met snel-vergrendeling.
- Individueel gebruik van de grote L + BOXX door het eenvoudig verwijderen van de lades.

Art.-No.			 mm	 mm	 mm
K-CubeBoxx	-909986	4	620	1035	560

12

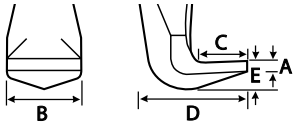
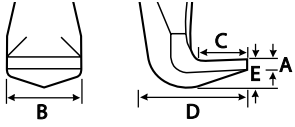
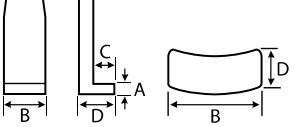
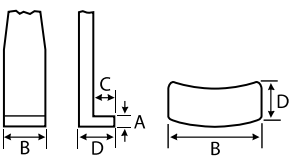
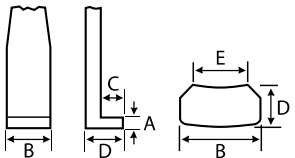

Trekhaken voor serie 20 en 30

Serie	Afmetingen van de trekhaakklauw	A mm	B mm	C mm	D mm	E mm	
							mm
20 20+ 30 30+		3,0	20	15	31	10	100
		4,0	24	18	40	9	150
		4,0	35	37	67	20	200
20 20+ 30 30+		3,0	20	15	31	10	200
		3,0	20	15	31	10	250
		4,0	24	18	40	9	300
		4,0	35	37	67	20	300
		4,0	35	37	67	20	400
		4,0	35	37	67	20	500
20-S 20+S 30-S 30+S		2,6	30	7	14	-	100
		4,0	32	8	19	-	150
		6,5	35	17	52	-	200
20-S 20+S 30-S 30+S		2,6	30	7	14	-	200
		2,6	30	7	14	-	250
		4,0	32	8	19	-	300
		6,5	35	17	40	-	300
		6,5	35	17	40	-	400
		6,5	35	17	40	-	500
20-S-T 20+S-T 30-S-T 30+S-T		3,0	24	7	12	15	100
		3,0	24	7	12	15	200
		3,0	24	7	12	15	250





	Quick adjust TECHNOLOGY	Passend op  KUKKO trekker		Quick adjust TECHNOLOGY	Passend op  KUKKO trekker
Art.-No. Paar	Art.-No. Paar		Art.-No. Set	Art.-No. Set	
1-90-P	1-92-P	20-1; 20-10	1-90-S	1-92-S	30-1; 30-10
2-150-P	2-152-P	20-2; 20-20	2-150-S	2-152-S	30-2; 30-20
3-200-P	3-202-P	20-3; 20-30; 20-4; 20-40	3-200-S	3-202-S	30-3; 30-30; 30-4; 30-40
1-190-P	1-192-P	20-1; 20-10	1-190-S	1-192-S	30-1; 30-10
1-250-P	1-252-P	20-1; 20-10	1-250-S	1-252-S	30-1; 30-10
2-300-P	2-302-P	20-2; 20-20	2-300-S	2-302-S	30-2; 30-20
3-300-P	3-302-P	20-3; 20-30; 20-4; 20-40	3-300-S	3-302-S	30-3; 30-30; 30-4; 30-40
3-400-P	3-402-P	20-3; 20-30; 20-4; 20-40	3-400-S	3-402-S	30-3; 30-30; 30-4; 30-40
3-500-P	3-502-P	20-3; 20-30; 20-4; 20-40	3-500-S	3-502-S	30-3; 30-30; 30-4; 30-40
1-91-P	1-93-P	20-1; 20-10	1-91-S	1-93-S	30-1; 30-10
2-151-P	2-153-P	20-2; 20-20	2-151-S	2-153-S	30-2; 30-20
3-201-P	3-203-P	20-3; 20-30	3-201-S	3-203-S	30-3; 30-30
1-191-P	1-193-P	20-1; 20-10	1-191-S	1-193-S	30-1; 30-10
1-251-P	1-253-P	20-1; 20-10	1-251-S	1-253-S	30-1; 30-10
2-301-P	2-303-P	20-2; 20-20	2-301-S	2-303-S	30-2; 30-20
3-301-P	3-303-P	20-3; 20-30	3-301-S	3-303-S	30-3; 30-30
3-401-P	3-403-P	20-3; 20-30	3-401-S	3-403-S	30-3; 30-30
3-501-P	3-503-P	20-3; 20-30	3-501-S	3-503-S	30-3; 30-30
1-94-P	1-95-P	20-1; 20-10	1-94-S	1-95-S	30-1; 30-10
1-194-P	1-195-P	20-1; 20-10	1-194-S	1-195-S	30-1; 30-10
1-254-P	1-255-P	20-1; 20-10	1-254-S	1-255-S	30-1; 30-10



Trekhaak

Serie	Afmetingen van de trekhaakklauw	A mm	B mm	C mm	D mm	E mm	C2 mm	E2 mm
12-1 - 12-3		3,0	14	13	25	17	-	-
		3,0	17	13	27	20	-	-
		4,0	20	15	35	28	-	-
12-4 - 12-7		4	18	19	63	20	21	30
		4	18	19	63	20	21	30
		4	28	22	70	20	21	30
		4	28	22	70	20	21	30
14		2,5	21	3,5	8,5	-	-	-
		4,0	30	4	1-2	-	-	-
		4,0	30	5	1-3	-	-	-
		2,5	11	3,5	8,5	-	-	-
		4,0	30	5	1-3	-	-	-
41 42		2,0	10	7	15	4	-	-
		2,0	11	8	15	4	-	-
		2,0	11	9	16	5	-	-
		3,0	18	13	22	7,5	-	-
		4,0	24	18	35	9	-	-
		5,0	34	23	35	15	-	-
43 44 45		2,0	11	10	17	5	-	-
		2,0	11	10	17	5	-	-
		2,0	11	11	18,5	5	-	-
		3,0	16	11	20	7	-	-
		3,0	17	14	30	10	-	-
		3,0	20	19	32	12	-	-
		3,0	26	22	17	12	-	-
		4,0	28	24	40	16	-	-
		4,0	28	24	40	16	-	-
		7,0	10	22	60	22	-	-
46 47		8,0	30	22	50	22	-	-
		6,0	30	24	50	22	-	-
110		2,5	12	5	15	7	-	-
		5	15	10	25	13	-	-
		6	18	12	30	14	-	-
		9	20	12	35	18	-	-
		9	20	12	35	18	-	-
112 113		10°	10	7	12	5	-	-
		15°	10	7	12	5	-	-
		15°	15	8	15	6	-	-
		15°	15	8	15	5,5	-	-
		5°	20	11	20	6,5	-	-
120 130		4	21	15	32	9	-	-
		4	21	15	32	9	-	-
		4	28	18	43	15	-	-
		4	28	18	43	15	-	-



Art.- No.	ingebouwd		Art.- No.	ingebouwd	
	Paar	 KUKKO trekker:		Set	 KUKKO trekker:
-	-	-	12-1-100-S	12-1	
-	-	-	12-2-125-S	12-2	
-	-	-	12-3-180-S	12-3	
-	-	-	12-4-225-E	12-4	
-	-	-	12-5-275-E	12-5	
-	-	-	12-6-300-E	12-6	
-	-	-	12-7-350-E	12-7	
14-1-85-P	14-1	-	-	-	
14-2-125-P	14-2	-	-	-	
14-3-160-P	14-3	-	-	-	
14-01-85-P	14-01	-	-	-	
14-03-160-P	14-03	-	-	-	
41-0-40-P	41-0	42-0-40-S	42-0		
41-1-65-P	41-1	42-1-65-S	42-1		
41-2-80-P	41-2	42-2-80-S	42-2		
41-3-120-P	41-3	42-3-120-S	42-3		
41-4-160-P	41-4	42-4-160-S	42-4		
41-5-200-P	41-5	42-5-200-S	42-5		
43-1-50-P	43-1	43-11-50-S	43-11		
43-2-70-P	43-2	43-12-70-S	43-12		
43-3-80-P	43-3	43-13-80-S	43-13		
44-1-100-P	44-1	45-1-100-S	45-1		
44-2-120-P	44-2	45-2-120-S	45-2		
44-3-160-P	44-3	45-3-160-S	45-3		
44-4-200-P	44-4	45-4-200-S	45-4		
44-5-250-P	44-5	45-5-250-S	45-5		
44-6-275-P	44-6	45-6-275-S	46-6		
-	-	45-7-350-S	45-7		
46-300	46-1-A; 46-1-B 46-2-A; 46-2-B	46-300	47-1-A; 47-1-B 47-2-A; 47-2-B		
46-450	46-2-A; 46-2-B	46-450	47-2-A; 47-2-B		
110-01-50-P	110-01; 110-02	-	-		
110-1-100-P	110-1; 110-10	-	-		
110-2-150-P	110-2; 110-20	-	-		
110-3-200-P	110-3	-	-		
110-4-250-P	110-4	-	-		
112-1-45-P	112-1	-	-		
112-10-70-P	112-10	-	-		
112-2-70-P	112-2	-	-		
112-20-100-P	112-20	113-20-100-S	113-20		
112-3-165-P	112-3	113-3-165-S	113-3		
0-100-P	120-1; 120-10	0-100-S	130-10		
0-148-P	120-2	0-148-S	130-2		
0-150-P	120-20	0-150-S	130-20		
0-200-P	120-3; 120-30	0-200-S	130-3		

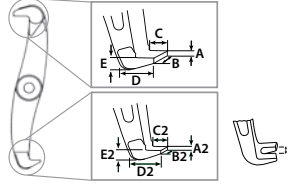
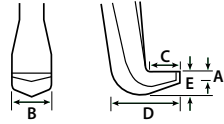
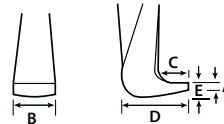
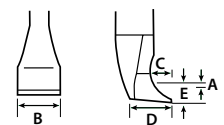
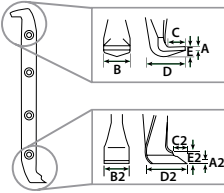
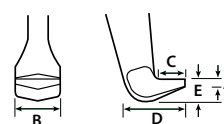
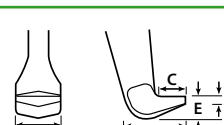
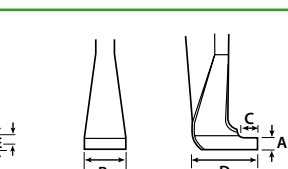
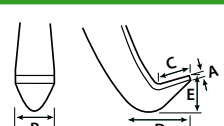
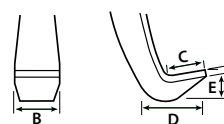

Trekhaak

Serie	Afmetingen van de trekhaakklauw	A mm	B mm	C mm	D mm	E mm	A2 mm	B2 mm	C2 mm	D2 mm	E2 mm	 mm
201 202 203 208-0		3,0	11	8	17	6	2	11	5	14	6	-
		3,0	15	12	25	7	2	9	9	22,5	7	-
		4,0	26	20	35	7	3	20	18	33	7	8
		5,0	26	20	35	12	4	26	20	35	12	8
		8,0	26	21	45	20	8	26	17	40	20	-
		7,5	8,5	3,5	11,5	7,5	6	6	3,5	8,5	6	-
5,0	10	9	15	5	5	10	9	20	5	-	-	
208 209		3,5	16	13	26	10	-	-	-	-	-	-
		4,5	20	20	30	13	-	-	-	-	w-	-
204		4,0	22	12	22	8,5	-	-	-	-	-	-
		3,5	24	12	25	10	-	-	-	-	-	-
		4,0	30	21	35	15	-	-	-	-	-	-
204-0		2,5	18	10	20	5	-	-	-	-	-	-
		3,0	24	9	20	6	-	-	-	-	-	-
210		4,0	25	15	35	11	2	25	5	25	17	-
		4,0	25	15	40	15	1,5	25	5	36	22	-
		4,0	25	15	50	15	2,0	25	5	31	22	-
205 206 207		2,0	14	12	27	7,5	-	-	-	-	-	-
		3,0	18	14	41	8	-	-	-	-	-	-
		4,0	24	15	50	18	-	-	-	-	-	-
		5,0	30	19	48	18	-	-	-	-	-	-
		8,0	30	22	46	20	-	-	-	-	-	-
		4,5	30	22	58	19	-	-	-	-	-	-
482 483		2,0	8	8	11	4	-	-	-	-	-	-
		2,5	8	8	12	5	-	-	-	-	-	-
		3,0	14	8	17	8	-	-	-	-	-	-
		3,5	16	9	22	9	-	-	-	-	-	-
		3,5	16	12	25	10	-	-	-	-	-	-
820 844 845		5,0	30	20	40	8	-	-	-	-	-	-
		6,5	25,5	13	40	-	-	-	-	-	-	-
		6,5	25,5	13	38	-	-	-	-	-	-	-
		6,5	25,5	16	44	-	-	-	-	-	-	-
		6,5	25,5	13	42	-	-	-	-	-	-	-
		6,5	25,5	13	44	-	-	-	-	-	-	-
Y-205 Y-206		5,0	29	25	102	33	-	-	-	-	-	-
		5,0	38,5	30	125	41	-	-	-	-	-	-
		10,0	30	42	155	63	-	-	-	-	-	-
Y-208		4,0	24	15	50	18	-	-	-	-	-	-
		4,5	30	22	58	19	-	-	-	-	-	-



	Art.- No. Paar	ingebouwd  KUKKO trekker:	Art.- No. Set	ingebouwd  KUKKO trekker:	ingebouwd  KUKKO trekker:
	201-075-P	201-0	202-075-S	202-0	203-0
	201-1-85-P	201-1	202-1-85-S	202-1	203-1
	201-2-130-P	201-2	202-2-130-S	202-2	203-2
	201-3-260-P	201-3	202-3-260-S	202-3	203-3
	201-4-300-P	201-4	202-4-300-S	202-4	203-4
	201-S-P	201-S	202-S-S	202-S	-
	208-0-100-P	208-0	209-0-100-S	209-0	-
	208-01-125-P	208-01	209-01-125-S	209-01	-
	208-02-190-P	208-02	209-02-190-S	209-02	-
	204-1-90-P	204-1	-	-	-
	204-2-100-P	204-2	-	-	-
	204-3-140-P	204-3	-	-	-
	204-0-70-P	204-0	-	-	-
	204-02-100-P	204-02 204-V	-	-	-
	210-1-170-P	210-1	-	-	-
	210-2-270-P	210-2	-	-	-
	210-3-325-P	210-3	-	-	-
	205-00-100-P	205-00	206-00-100-S	206-00; 207-00	-
	205-01-150-P	205-01	206-01-150-S	206-01; 207-01	-
	205-02-220-P	205-02	206-02-220-S	206-02; 207-02; 206-02-B; 207-02-B	-
	205-1-280-P	205-1	206-1-280-S	206-1; 207-1; 206-1-B; 207-1-B	-
	205-2-400-P	205-2	206-2-400-S	206-2; 207-2; 206-2-B; 207-2-B; 209-2-B	-
	205-3-540-P	205-3	206-3-540-S	206-3; 207-3; 206-3-B; 207-3-B	-
	482-1-40-P	482-1	-	-	-
	482-2-90-P	482-2	483-2-90-S	483-2	-
	482-3-150-P	482-3	483-3-150-S	483-3	-
	482-4-200-P	482-4	483-4-200-S	483-4	-
	482-5-250-P	482-5	483-5-250-S	483-5	-
	820-225-P	820-0	-	-	-
	844-100	844-1-B	844-100	845-1-B	-
	844-150	844-2-B	844-150	845-2-B	-
	844-200	844-4-B	844-200	845-4-B	-
	844-250	844-3-B	844-250	845-3-B	-
	844-251	844-5-B	844-251	845-5-B	-
	Y205-00	Y20-205 ; Y28-205	Y205-00	Y20-206; Y28-206	-
	Y305-00	Y30-205; Y38-205	Y305-00	Y30-206; Y38-206	-
	Y505-00	Y50-205; Y58-205	Y505-00	Y50-206; Y58-206	-
	-	-	206-02-220-S	Y05-208; Y08-208	-
	-	-	206-3-540-S	Y10-208; Y18-208	-



INDEX

1-190-P.....	36	11-1-A5.....	33	142-3.....	152	2-300-S.....	36
1-190-S.....	36	11-1-AV.....	35	142-F-SW.....	152	2-301-P.....	37
1-191-P.....	37	11-1-B.....	33	128-G-3.....	136	2-301-S.....	37
1-191-S.....	37	11-1-BV.....	35	128-G-4.....	136	2-302-P.....	39
1-192-P.....	39	11-2-A.....	33	128-G-6-H15.....	136	2-302-S.....	39
1-192-S.....	39	11-2-A3.....	33	128-T-4.....	130	2-303-P.....	40
1-193-P.....	40	11-2-A4.....	33	129-0-25.....	131	2-303-S.....	40
1-193-S.....	40	11-2-A5.....	33	129-0-29.....	131	2-V-150-P.....	49
1-194-P.....	38	11-2-AV.....	35	129-0-DC-1.....	131	2-V-150-S.....	49
1-194-S.....	38	11-2-B.....	33	129-0-DC-2.....	131	20-1-2.....	17
1-195-P.....	41	11-2-BV.....	35	129-0.....	131	20-1-25.....	17
1-195-S.....	41	11-3-B.....	33	129-1-B-1.....	132	20-1-4.....	17
1-250-P.....	36	11-520.....	35	129-1.....	132	20-1-5-T.....	26
1-250-S.....	36	11-650.....	35	129-2.....	132	20-1-S.....	23
1-251-P.....	37	110-01.....	69	129-25.....	131	20-10-2.....	17
1-251-S.....	37	110-02.....	69	129-3-A-32.....	132	20-10-25.....	17
1-252-P.....	39	110-10.....	69	129-3-A-34.....	132	20-10-4.....	17
1-252-S.....	39	110-1.....	69	129-3-A.....	132	20-10-P3.....	18
1-253-P.....	40	110-20.....	69	129-3-H.....	133	20-10-S-T.....	26
1-253-S.....	40	110-2.....	69	129-3.....	133	20-10-S.....	23
1-254-P.....	38	110-3.....	69	129-36-H.....	135	20-10-SP-T.....	26
1-254-S.....	38	110-4.....	69	129-36.....	135	20-10-SP.....	24
1-255-P.....	41	112-10.....	59	129-4-30.....	133	20-10-V.....	153
1-255-S.....	41	112-1.....	59	129-4-H.....	133	20-10.....	16
1-400-P.....	36	112-20.....	59	129-4.....	133	20-1.....	16
1-400-S.....	36	112-2.....	59	129-5-45-H10.....	135	20-2-3-B.....	18
1-401-P.....	37	112-3.....	59	129-5-45-H20.....	135	20-2-3.....	17
1-401-S.....	37	113-20.....	59	129-5-45.....	134	20-2-B.....	16
1-90-P.....	36	113-3.....	59	129-5-50-H10.....	135	20-2-S.....	23
1-90-S.....	36	116-20.....	154	129-5-50-H20.....	135	20-20-3-B.....	18
1-91-P.....	37	118-0.....	154	129-5-50.....	134	20-20-3.....	17
1-91-S.....	37	118-1.....	154	129-5-H.....	134	20-20-B.....	16
1-92-P.....	39	119-0.....	146	129-5.....	134	20-20-P2.....	18
1-92-S.....	39	119-1.....	146	129-6.....	136	20-20-S.....	23
1-93-P.....	40	12-1.....	66	13-HP-100.....	120	20-20-SP.....	24
1-93-S.....	40	12-2.....	66	13-HP-180.....	121	20-20.....	16
1-94-P.....	38	12-3.....	66	13-ME-180.....	121	20-2.....	16
1-94-S.....	38	12-4.....	66	13-TP-1.....	121	20-3-25.....	17
1-95-P.....	41	12-5.....	66	13-TP-2.....	121	20-3-3-B.....	18
1-95-S.....	41	12-6.....	66	13-TP-3.....	121	20-3-3.....	17
1-V-100-P.....	49	12-7.....	66	130-10.....	68	20-3-4-B.....	18
1-V-100-S.....	49	120-10.....	68	130-20.....	68	20-3-4.....	17
1-V-150-P.....	49	120-1.....	68	130-2.....	68	20-3-5-B.....	18
1-V-150-S.....	49	120-20.....	68	130-3.....	68	20-3-5.....	17
10-A.....	150	120-2.....	68	133-100.....	166	20-3-B.....	16
10-G.....	150	120-30.....	68	133-105.....	166	20-3-H.....	116
10-M.....	151	120-3.....	68	133-110.....	166	20-3-H.....	34
100-0.....	146	120-ST.....	68	133-115.....	166	20-3-S.....	23
100-1.....	146	121-182.....	157	133-120.....	166	20-30-3-B.....	18
100-2.....	146	121-184.....	157	133-24.....	166	20-30-3.....	17
100-3.....	146	121-186.....	157	133-27.....	166	20-30-4-B.....	18
101-1.....	147	121-190.....	157	133-30.....	166	20-30-4.....	17
101-2.....	147	121-200.....	157	133-32.....	166	20-30-5-B.....	18
101-3.....	147	121-225.....	157	133-34.....	166	20-30-5.....	17
102-0.....	147	121-260.....	157	133-36.....	166	20-30-B.....	16
102-1.....	147	121-265.....	157	133-41.....	166	20-30-H.....	116
103-1.....	154	121-266.....	157	133-46.....	166	20-30-H.....	34
103-2.....	154	121-293.....	157	133-50.....	166	20-30-P3.....	18
103-3.....	154	121-319.....	157	133-55.....	166	20-30-S.....	23
104-32.....	149	121-326.....	157	133-60.....	166	20-30-SP.....	24
104.....	149	121-389.....	157	133-65.....	166	20-30.....	16
105-0.....	149	123-2.....	144	133-70.....	166	20-3.....	16
105-1.....	149	123-3.....	144	133-75.....	166	20-4-3-B.....	18
108-1.....	149	123.....	144	133-80.....	166	20-4-3.....	17
108-2.....	149	124-20-A.....	154	133-85.....	166	20-4-4-B.....	18
108-3.....	149	124-20-B.....	154	133-90.....	166	20-4-4.....	17
11-0-A.....	33	124-20-U.....	154	133-95.....	166	20-4-5-B.....	18
11-0-A3.....	33	124-K.....	155	134.....	155	20-4-5.....	17
11-0-A4.....	33	126-10.....	144	135-1.....	131	20-4-AV.....	34
11-0-A5.....	33	126-15.....	145	135-2.....	131	20-4-B.....	16
11-0-AV.....	35	127-2.....	130	135-3.....	131	20-4-H.....	34
11-0-B.....	33	127-3.....	130	135-4.....	131	20-40-4-B.....	18
11-0-BV.....	35	127-4.....	130	135-5.....	131	20-40-4.....	17
11-0-T.....	35	128-1.....	130	139-1.....	83	20-40-5-B.....	18
11-1-A.....	33	128-2.....	130	14-01.....	56	20-40-5.....	17
11-1-A3.....	33	128-3.....	130	14-03.....	56	20-40-AV.....	34
11-1-A4.....	33	128-4.....	130	14-1.....	56	20-40-B.....	16
				14-2.....	56	20-40-H.....	34
				14-3.....	56	20-40.....	16
				140-1.....	67	20-4.....	16
				140-2.....	67	20-5-H.....	34
				140-3.....	67	20-5.....	16, 34
				140-5.....	67	20-ST-5.....	23
				142-1.....	152	20-ST.....	17



200-U.....	69	21-4-E.....	79	28-4.....	56	32-2.....	148	483-4.....	60
200-UM.....	69	21-40.....	78	28-A.....	81	33.....	148	483-5.....	60
201-0.....	62	21-41.....	78	28-B.....	81	34-0.....	148	486-1.....	56
201-1.....	62	21-42.....	78	28-C.....	83	34-1.....	148	49-0-S.....	161
201-2.....	62	21-43.....	78	28-D.....	83	38.....	150	49-01.....	161
201-3.....	62	21-44-E.....	78	29-A-69.....	91	4-SP-P.....	41	49-02.....	161
201-4.....	62	21-44.....	78	3-200-P.....	36	4-SP-S.....	41	49-03.....	161
201-5.....	62	21-45.....	78	3-200-S.....	36	40-3.....	150	49-04.....	161
202-0.....	63	21-46.....	78	3-201-P.....	37	40-5.....	150	49-05.....	161
202-1.....	63	21-4.....	78	3-201-S.....	37	406-100.....	167	49-06.....	161
202-2.....	63	21-5-E.....	79	3-202-P.....	39	406-105.....	167	49-1.....	161
202-3.....	63	21-5.....	78	3-202-S.....	39	406-110.....	167	49-2.....	161
202-4.....	63	21-6-E.....	79	3-203-P.....	40	406-115.....	167	49-3.....	161
202-5.....	62	21-6.....	78	3-203-S.....	40	406-120.....	167	49-4.....	161
203-0.....	63	21-7-E.....	79	3-250-P.....	36	406-24.....	167	49-5.....	161
203-1.....	63	21-7.....	78	3-250-S.....	36	406-27.....	167	49-6.....	161
203-2.....	63	21-8.....	78	3-300-P.....	36	406-30.....	167	49-7.....	161
203-3.....	63	21-89.....	78	3-300-S.....	36	406-32.....	167	49-8.....	161
203-4.....	63	21-90.....	78	3-301-P.....	37	406-34.....	167	49-9.....	161
204-02.....	64	21-9.....	78	3-301-S.....	37	406-36.....	167	49-A.....	162
204-0.....	64	21-V-040.....	79	3-302-P.....	39	406-38.....	167	49-B.....	162
204-1.....	64	21-V-060.....	79	3-302-S.....	39	406-41.....	167	49-C.....	162
204-2.....	64	21-V-0.....	79	3-303-P.....	40	406-46.....	167	49-T-1.....	160
204-30.....	144	21-V-080.....	79	3-303-S.....	40	406-50.....	167	49-T-2.....	160
204-3.....	64	21-V-310.....	79	3-400-P.....	36	406-55.....	167	49-T-3.....	160
204-44.....	148	210-1.....	65	3-400-S.....	36	406-60.....	167	49-T-4.....	160
204-V.....	153	210-2.....	65	3-401-P.....	37	406-65.....	167	49-T-5.....	160
205-00.....	53	210-3.....	65	3-401-S.....	37	406-70.....	167	49-T-A.....	161
205-01.....	53	219-1.....	49	3-402-P.....	39	406-75.....	167	49-U-11.....	160
205-02-B.....	53	22-0-1.....	80	3-402-S.....	39	406-80.....	167	49-U-12.....	160
205-02.....	53	22-0-2.....	80	3-403-P.....	40	406-85.....	167	49-U-13.....	160
205-1-B.....	53	22-0.....	80	3-403-S.....	40	406-90.....	167	49-U-14.....	160
205-1.....	53	22-1-AS.....	84	3-500-P.....	36	406-95.....	167	49-U-15.....	160
205-2-B.....	53	22-1.....	80	3-500-S.....	36	41-0.....	50	49-U-B.....	160
205-2.....	53	22-2.....	80	3-501-P.....	37	41-1.....	50	5-SP-P.....	41
205-3-B.....	53	22-3.....	80	3-501-S.....	37	41-2.....	50	50-1.....	162
205-3.....	53	22-4.....	80	3-502-P.....	39	41-3.....	50	50-2.....	162
205-65.....	55	22-5.....	80	3-502-S.....	39	41-4.....	50	50-3.....	162
205-80.....	55	220-02.....	61	3-503-P.....	40	41-5-B.....	50	51-1.....	162
205-95.....	55	220-03.....	61	3-503-S.....	40	41-5.....	50	51-2.....	162
206-00.....	54	220-K.....	61	30-1-2.....	22	42-0.....	51	51-3.....	162
206-01.....	54	220-T.....	191	30-1-5-T.....	27	42-1.....	51	52.....	162
206-02-B.....	54	2200-1.....	157	30-1-S.....	25	42-2.....	51	53-10.....	163
206-02.....	54	2200-2.....	157	30-10-2.....	22	42-3.....	51	53-12.....	163
206-1-B.....	54	2200-3.....	157	30-10-P3.....	23	42-4.....	51	53-14.....	163
206-1.....	54	2200-4.....	157	30-10-5-T.....	27	42-5-B.....	51	53-16.....	163
206-2-B.....	54	2200.....	157	30-10-S.....	25	42-5.....	51	53-18.....	163
206-2.....	54	220.....	61	30-10-SP-T.....	27	43-001.....	57	53-20.....	163
206-3-B.....	54	221-G.....	85	30-10-SP.....	25	43-011.....	57	53-22.....	163
206-3.....	54	222-S.....	103	30-10.....	21	43-11.....	58	53-24.....	163
207-00.....	55	222-U.....	103	30-1.....	21	43-12.....	58	53-30.....	163
207-01.....	55	223-G.....	85	30-2-3-B.....	22	43-13.....	58	53-5.....	163
207-02-B.....	55	223-K.....	85	30-2-3.....	22	43-1.....	58	53-6.....	163
207-02.....	55	223.....	84	30-2-B.....	21	43-2.....	58	53-7.....	163
207-1-B.....	55	224-1.....	85	30-2-S.....	25	43-3.....	58	53-8.....	163
207-1.....	55	224-2.....	85	30-20-3-B.....	22	44-1.....	58	53.....	163
207-2-B.....	55	225-1.....	156	30-20-3.....	22	44-2.....	58	54-2-M.....	124
207-2.....	55	225-2.....	156	30-20-B.....	21	44-3.....	58	54-2.....	124
207-3-B.....	55	225-3.....	156	30-20-P2.....	23	44-4.....	58	54-3-M.....	124
207-3.....	55	225-SK.....	155	30-20-S.....	25	44-5.....	58	54-3.....	124
207-65.....	55	225.....	145	30-20-SP.....	25	44-6.....	58	55-0-M.....	124
207-80.....	55	229-1-2.....	151	30-20-T.....	191	45-1.....	59	55-0.....	124
207-95.....	55	229-1.....	151	30-20.....	21	45-2.....	59	55-1-M.....	124
208-01.....	70	229-2.....	151	30-2.....	21	45-3.....	59	55-1.....	124
208-02.....	70	229-3.....	151	30-3-25.....	22	45-4.....	59	55-2-M.....	124
208-0.....	70	230-I.....	155	30-3-3-B.....	22	45-5.....	59	55-2.....	124
208-2-B.....	71	230-S.....	143	30-3-3.....	22	45-6.....	59	55-3-M.....	124
209-01.....	70	230.....	143	30-3-4-B.....	22	45-7.....	59	55-3.....	124
209-02.....	70	23.....	103	30-3-4.....	22	46-1-A.....	51	55-4-M.....	124
209-0.....	71	24-A.....	83	30-3-5-B.....	22	46-1-B.....	52	55-4.....	124
209-2-B.....	71	24-B.....	83	30-3-5.....	22	46-2-A.....	51	56-1-M.....	125
21-0-E.....	79	24-C.....	83	30-3-B.....	21	46-2-B.....	52	56-1.....	125
21-00-E.....	79	25-A.....	82	30-3-P3.....	23	47-1-A.....	52	56-2-M.....	125
21-00.....	78	25-B.....	82	30-3-S.....	25	47-1-B.....	52	56-2.....	125
21-01-E.....	79	25-C.....	82	30-3-SP.....	25	47-2-A.....	52	56-3-M.....	125
21-01.....	78	25-D.....	82	30-30-B.....	21	47-2-B.....	52	56-3.....	125
21-02.....	78	25-K.....	82	30-30.....	21	48.....	153	58-UNC10.....	142
21-0.....	78	25-N.....	82	30-3.....	21	482-1.....	60	58-UNC12.....	142
21-1-E.....	79	26-A.....	81	30-40.....	21	482-2.....	60	58-UNC14.....	142
21-1.....	78	26-B.....	81	30-4.....	21	482-3.....	60	58-UNC38.....	142
21-2-E.....	79	27-A.....	85	30-5.....	21	482-4.....	60	58-UNC516.....	142
21-2.....	78	28-1.....	56	31-1.....	147	482-5.....	60	58-UNC58.....	142
21-3-E.....	79	28-2.....	56	31-2.....	147	483-2.....	60	58-UNC716.....	142
21-3.....	78	28-3.....	56	32-1.....	148	483-3.....	60	58-UNC916.....	142



600-17.....	49	720-028.....	137	845-858.....	116	Y	Y28-180.....	175
608080.....	43	728T-A0.....	104	880-800.....	117	Y-01-17.....	Y28-200.....	185
608130.....	43	728T-A01.....	104	880-801.....	117	Y-02-17.....	Y28-205.....	170
609087.....	43	728T-A1.....	104	880-802.....	117	Y-03-17.....	Y28-206.....	171
609105.....	43	728T-A11.....	104	9-1-ERS.....	47	Y-04-17.....	Y28-218.....	176, 185
610070.....	43	728T-A2.....	104	9-1.....	47	Y-05-17.....	Y28-256.....	171, 185
610094.....	43	728T-A21.....	104	9-2-ERS.....	47	Y-06-17.....	Y30-180.....	177
610110.....	43	728T-A3.....	104	9-2.....	47	Y-07-17.....	Y30-205.....	172
610120.....	43	728T-A31.....	104	9-3-ERS.....	47	Y-08-17.....	Y30-206.....	173
612080.....	43	728T-A4.....	104	9-3.....	47	Y-09-17.....	Y300-00.....	179
612110.....	43	728T-A41.....	104	97-1.....	47	Y-10-17.....	Y305-00.....	172
612130.....	43	728T729.....	105	97-2.....	47	Y-11-17.....	Y305-20.....	172
612150.....	43	729T-J0.....	104	97-3.....	47	Y-12-17.....	Y306-30.....	172
612200.....	43	729T-J01.....	104	97-4.....	47	Y-13-17.....	Y318-03.....	176
614135.....	43	729T-J1.....	104	98-1.....	157	Y-14-17.....	Y318-04.....	176
614160.....	43	729T-J11.....	104	98-2.....	157	Y-15-17.....	Y318-10.....	173, 177
614200.....	43	729T-J2.....	104	D		Y-16-17.....	Y318-11.....	173, 177
614250.....	43	729T-J21.....	104	David-0.....	184	Y-17-17.....	Y318-33.....	176
616220.....	43	729T-J3.....	104	E		Y-18-17.....	Y318-36-P.....	176
616270.....	43	729T-J31.....	104	EVLW-1-INDUSTRIE.....	188	Y-19-17.....	Y318-37-P.....	176
616325.....	43	729T-J4.....	104	EVLW-1-KFZ.....	188	Y-20-17.....	Y318-38-P.....	176
618068.....	43	729T-J41.....	104	EVLW-1-NFZ.....	188	Y-215-2.....	Y318-39-P.....	176
618105.....	43	75.....	46	G		Y-215-3.....	Y318-41-P.....	176
618175.....	43	8-01-176.....	47	GOLIATH-200.....	183	Y-215-4.....	Y38-180.....	175
618210.....	43	8-01.....	47	GOLIATH-218.....	184	Y-221-E.....	Y38-205.....	170
620172.....	43	8-02-176.....	47	GOLIATH-256.....	183	Y-315-4.....	Y38-206.....	171
620230.....	43	8-02.....	47	GOLIATH-300.....	183	Y-315-5.....	Y38-300.....	185
620250.....	43	8-1-B.....	46	GOLIATH-318.....	184	Y-321-E.....	Y38-318.....	176, 185
621130.....	43	8-1-ERS.....	46	GOLIATH-356.....	183	Y-515-5.....	Y38-356.....	171, 185
621170.....	43	8-1-F.....	46	GOLIATH-500.....	183	Y-515-6.....	Y50-180.....	177
621220.....	43	8-2-ERS.....	46	GOLIATH-518.....	184	Y-515-7.....	Y50-205.....	172
621300.....	43	8-2-K.....	46	GOLIATH-556.....	183	Y-521-E.....	Y50-206.....	173
621355.....	43	8-2-M.....	46	K		Y-57-10.....	Y500-00.....	179
623150.....	43	8-HP-100.....	120	K-16.....	84	Y-57-10.....	Y505-00.....	172
623170.....	43	800-050.....	118	K-20-15.....	29	Y-57-19.....	Y505-20.....	172
623230.....	43	800-100.....	118	K-2030-10-S-T.....	26	Y-57-19.....	Y506-30.....	172
623260.....	43	800-150.....	118	K-2030-10-S.....	24	Y-57-24.....	Y518-03.....	176
623325.....	43	800-626.....	118	K-2030-10.....	19	Y-57-24.....	Y518-07-P.....	176
623360.....	43	800-ERS.....	118	K-2030-10-B.....	19	Y-57-32.....	Y518-08-P.....	176
623450.....	43	800-ERS.....	46	K-2030-20-S.....	24	Y-57-32.....	Y518-09-P.....	176
626300.....	43	800017.....	46	K-2030-20.....	19	Y-57-41.....	Y518-10.....	173, 177
626400.....	43	800.....	118	K-204-02-210-1.....	65	Y-57-41.....	Y518-11.....	173, 177
626500.....	43	801-ERS.....	118	K-22-A-E.....	82	Y-57-50.....	Y518-31-P.....	176
633400.....	35, 43	801-ERS.....	46	K-22-B-E.....	82	Y-57-50.....	Y518-33.....	176
633500.....	43	801.....	118	K-22-C-E.....	82	Y-57-60.....	Y58-180.....	175
633600.....	43	801.....	46	K-482.....	60	Y-57-60.....	Y58-205.....	170
637350.....	35, 43	802-ERS.....	118	K-486-1.....	57	Y-5710M.....	Y58-206.....	171
637500.....	43	802-ERS.....	46	K-54-B.....	124	Y-5710M.....	Y58-500.....	185
637600.....	43	802.....	118	K-58-M05-M10.....	142	Y-5719M.....	Y58-518.....	176, 185
65-0.....	145	802.....	46	K-70-A.....	100	Y-5724M.....	Y58-556.....	171, 185
65-1.....	145	804.....	118	K-70-B.....	100	Y-5724M.....	YCH-604.....	179
65-2.....	145	804.....	46	K-70-C.....	100	Y-5732M.....	YCR-400.....	179
66-1.....	145	818-0.....	114	K-CubeBoxx.....	193	Y-5732M.....	YDB-27E.....	179
66-2.....	145	818-021.....	114	KS-22-01.....	84	Y-5741M.....	YDB-33E.....	179
66-3.....	145	818-100.....	115	KS-22-02.....	84	Y-5741M.....	YDB-55E.....	179
69-A.....	101	818-150.....	115	M		Y-5750M.....	YDG-20E.....	179
69-B.....	101	818-215.....	115	Micro.....	67	Y-5750M.....	YDG-30E.....	179
69-C.....	101	818-250.....	119	T		Y-5750M.....	YDG-50E.....	179
699904.....	46	820-0.....	116	T-AW-20.....	105	Y-5760M.....	YDM-20E.....	179
699915.....	46	844-000.....	112	T-AW-40.....	105	Y-5760M.....	YDM-30E.....	179
699975.....	46	844-020.....	112	U		Y-60-100.....	YDM-50E.....	179
70-01.....	100	844-1-B.....	112	UFP-1.....	184	Y-60-100.....	YF-200.....	171
70-011.....	100	844-100.....	112	UFP-2.....	184	Y05-208.....	YGA-2.....	171
70-012.....	100	844-150.....	112	UFP-3.....	184	Y08-208.....	YHP-320.....	171
70-02.....	100	844-2-B.....	112	W		Y10-208.....	YHP-321.....	171
70-021.....	100	844-200.....	112	WT-000.....	193	Y18-208.....	YHP-324.....	171
70-022.....	100	844-250.....	112	WT-003.....	189	Y20-180.....	YHP-325.....	171
70-4.....	101	844-251.....	112	WT-005.....	189	Y20-205.....	YHP-326.....	171
70-4730.....	101	844-3-B.....	112	WT-008.....	190	Y20-206.....	YM-235.....	171
70-4731.....	101	844-4-B.....	112	WT-010.....	190	Y200-00.....	YRE-050.....	178
70-4733.....	101	844-5-B.....	112	WT-014.....	192	Y205-00.....	YRE-101.....	178
70-4734.....	101	844-626.....	119	WT-017.....	192	Y206-30.....	YRE-102.....	178
70-B.....	101	845-000.....	112	WT-018.....	192	Y218-03.....	YRH-202.....	178
71-K.....	102	845-1-B.....	112	WT-019.....	192	Y218-04.....	YRH-206.....	178
71-L.....	102	845-150.....	113	WT-020.....	193	Y218-06-P.....	YRH-302.....	178
71-M.....	156	845-2-B.....	112	WT-021.....	193	Y218-07-P.....	YRH-603.....	178
71.....	102	845-250.....	112	WT-030.....	190	Y218-08-P.....	YSM-100.....	178
720-002.....	137	845-3-B.....	113	WT-031.....	190	Y218-09-P.....	YSM-200.....	178
720-003.....	137	845-4-B.....	112	WT-50.....	191	Y218-10.....		
720-004.....	137	845-5-B.....	112			Y218-10.....		173, 177
720-005.....	137	845-851.....	113			Y218-11.....		173, 177
720-006.....	137	845-855.....	114			Y218-12-P.....		176
720-008.....	137					Y218-31-P.....		176
						Y218-33.....		176



ALFABETISCHE INHOUDSOPGAVE

2

2-armige Auto-Snap trekkers in display-karton	60
2-armige lagertrekkers "Cobra" met zijdelingse spanbeugel	64
2-armige schneidende trekkers "Cobra" met verstelbare spandiepte	65
2-armige snelspantrekkers.....	56
2-armige trekker "Cobra" voor lagerbinnenringen met zijdelingse spanbeugel.....	153
2-armige trekker met conische zelfcentrerend	61
2-armige trekker met hydraulische spindel.....	116
2-armige trekker met omkeerbare trekhaken	70
2-armige trekker met zwenkbare trekhaken (zonder hydraulische holle-plunjer cilinder voor pompbediening)	172
2-armige trekkers met extreem dunne trekhaken in set	26
2-armige trekkers met korte hydraulische spindel	34
2-armige trekkers met korte hydraulische spindel	116
2-armige trekkers met omkeerbare trekhaken	62
2-armige trekkers met snelverstelling en gekruiste puntige haken.....	56
2-armige trekkers voor rollagers, zweeds model	59
2-armige trekkers voor trillingsdempers met snelverstelbare trekhaken	154
2-armige trekker voor kleine delen met zelfcentrerende trekhaken	57
2-armige trekker voor remsteller van remsystemen.....	144
2-armige trekker voor tandwielen versnellingsbak	153
2-armige trekker voor ventilatorbladen	62
2-armige universele trekker "Economy" met instelbare spandiepte, lange hydraulische spindel en zwenkbare trekhaken	71
2-armige universele trekker met verlengde trekhaken	17
2-armige universele trekkers.....	16
2-armige universele trekkers in set.....	18
2-armige universele trekkers met dunne haken in set.....	24
2-armige universele trekkers met dunne, snel verstelbare trekhaken	30
2-armige universele trekkers met dunne trekhaken.....	23
2-armige universele trekkers met extreem dunne, snel verstelbare trekhaken	32
2-armige universele trekkers met extreem dunne trekhaken.....	26
2-armige universele trekkers met instelbare spandiepte	34
2-armige universele trekkers met instelbare spandiepte en lange hydraulische spindel (inclusief mechanische spindel).....	34
2-armige universele trekkers met instelbare spandiepte en zwenkbare trekhaken	53
2-armige universele trekkers met instelbare spandiepte en zwenkbare trekhaken.....	70
2-armige universele trekkers met instelbare spandiepte, lange hydraulische spindel en zwenkbare trekhaken (inclusief mechanische spindel)	53
2-armige universele trekkers met korte hydraulische spindel en zelfcentrerende trekhaken	112
2-armige universele trekkers met lange hydraulische spindel en verlengde trekhaken (inclusief mechanische spindel).....	18
2-armige universele trekkers met lange hydraulische spindel en zwenkbare trekhaken (inclusief mechanische spindel).....	52
2-armige universele trekkers met lange hydraulische spindel (inclusief mechanische spindel)	16
2-armige universele trekkers met lange hydraulische spindel (inclusief mechanische spindel)	50
2-armige universele trekkers met snel verstelbare trekhaken	28
2-armige universele trekkers met snel verstelbare trekhaken en lange hydraulische spindel (inclusief mechanische spindel)	28

2-armige universele trekkers met zelfcentrerende trekhaken	58
2-armige universele trekkers met zelfcentrerende trekhaken	58
2-armige universele trekkers met zwekbare trekhaken.....	50
2-armige universele trekkers met zwekbare trekhaken.....	51
2 dunne, snel verstelbare trekhaken (paar).....	40
2 dunne trekhaken (paar)	37
2- en 3-armige universele trekker-set met dunne smalle trekhaken	31
2- en 3-armige universele trekker-set met dunne trekhaken	24
2- en 3-armige universele trekker-set met dunne trekhaken	24
2- en 3-armige universele trekker-set met extreem dunne, snel verstelbare trekhaken	32
2- en 3-armige universele trekker-set met extreem dunne trekhaken	26
2- en 3- armige universele trekkerset met snel verstelbare trekhaken	29
2- en 3-armige universele trekkers-set	19
2- en 3-armige universele trekkers-set	19
2 extreem dunne, snel verstelbare trekhaken (paar)	41
2 extreem dunne trekhaken (paar)	38
2 in lengte verstelbare trekhaken (paar)	41
2 snel verstelbare trekhaken (paar).....	39
2 trekhaakverlengstukken (paar)	49
2 trekhaken (paar)	36
2 Verlengstukken voor hulptrekkers (paar).....	92

3

3-armige combi trekker met zwenkbare trekhaken (zonder hydraulische drukcilin- ders voor pompbediening)	174
3-armige combi trekkers met instelbare spandiepte en zwenkbare trekhaken	55
3-armige combi trekkers met instelbare spandiepte en zwenkbare trekhaken	55
3-armige combi trekkers met instelbare spandiepte, lange hydraulische spindel en zwenkbare trekhaken	55
3-armige combi-trekkers met omkeerbare trekhaken.....	63
3-armige lagertrekker met zelfcenterende trekhaken en lange slag hydraulische spindel (met pompbediening).....	120
3-armige trekker, extra zware uitvoering	33
3-armige trekker met conische zelfcentrerend	61
3-armige trekker met zelfcentrerende trekhaken.....	155
3-armige trekker met zelfcentrerende trekhaken.....	156
3-armige trekker met zwenkbare trekhaken (zonder hydraulische holle-plunjer cilinder voor pompbediening)	173
3-armige trekkers "Alligator" met vooraf instelbare trekhaken	66
3-armige trekkers met instelbare spandiepte	35
3-armige trekkers met instelbare spandiepte en lange hydraulische spindel.....	35
3-armige trekkers met lange hydraulische spindel en verlengde trekhaken (inclusief mechanische spindel)	22
3-armige trekkers met lange hydraulische spindel, extra zware uitvoering	33
3-armige trekkers met lange hydraulische spindel (inclusief mechanische spindel) ..	51
3- armige trekkers met omkeerbare trekhaken	63
3-armige trekkers met vooraf instelbare trekhaken voor het in- en uitwendig trekken	66
3-armige trekkers voor rollagers, zweeds model.....	59
3-armige trekker voor kleine delen met zelfcentrerende trekhaken	57
3-armige trekker voor ventilatorbladen	62
3-armige universele trekker "Economy" met instelbare spandiepte, lange hydraulische spindel en zwenkbare trekhaken	71
3-armige universele trekker met extreem dunne trekhaken in set.....	27
3-armige universele trekker met omkeerbare trekhaken	71
3-armige universele trekkers met dunne, snel verstelbare trekhaken	31
3-armige universele trekkers met dunne trekhaken.....	25
3-armige universele trekkers met dunne trekhaken in set	25



3-armige universele trekkers met extreem dunne, snel verstelbare trekhaken	32
3-armige universele trekkers met extreem dunne trekhaken	27
3-armige universele trekkers met instelbare spandiepte en zwenkbare trekhaken	54
3-armige universele trekkers met instelbare spandiepte en zwenkbare trekhaken	70
3-armige universele trekkers met instelbare spandiepte, lange hydraulische spindel en zwenkbare trekhaken (inclusief mechanische spindel)	54
3-armige universele trekkers met korte hydraulische spindel en zelfcenterende trekhaken	112
3-armige universele trekkers met lange hydraulische spindel	21
3-armige universele trekkers met lange hydraulische spindel en zwenkbare trekhaken (inclusief mechanische spindel)	52
3-armige universele trekkers met snel verstelbare trekhaken	29
3-armige universele trekkers met snel verstelbare trekhaken en lange hydraulische spindel (inclusief mechanische spindel)	30
3-armige universele trekkers met verlengde trekhaken	22
3-armige universele trekkers met zelfcenterende trekhaken	58
3-armige universele trekkers met zelfcenterende trekhaken	59
3-armige universele trekkers met zwekbare trekhaken	51
3-armige universele trekkers met zwekbare trekhaken	52
3-armige universele trekkers	21
3 dunne, snel verstelbare trekhaken (set)	40
3 dunne trekhaken (set)	37
3 extreem dunne, snel verstelbare trekhaken (set)	41
3 extreem dunne trekhaken (set)	38
3-jaw combination puller with locking mechanism in plastic bag	56
3 snel verstelbare trekhaken (set)	39
3 trekhaak verlengstukken (set)	49
3 trekhaken (set)	36

A

Accupoolklemtrekkers	153
Afklemgereedschap voor luxe wagen slangen	154

B

Balhoofd lagermontage set	103
Balhoofd lagermontage set	156
Bandsleutel	149
Binnentrekker met glijhamer	85
Binnentrekkers	114
Binnentrekkers	175
Binnentrekkers met 2 en 3 schalen	78
Binnentrekker-verlengstukken	79
Binnentrekker verlengstukken-set	79
Boutuitdraaiers, Amerikaanse uitvoering, breed gegroefd	161
Boutuitdraaiers, Duitse uitvoering, fijn gegroefd	161
Boutuitdraaiers-sets	162
Boutuitdraaiers set	160
Boutuitdraaiers-set, Amerikaanse uitvoering, breed gegroefd	161
Boutuitdraaiers-set "Super Traction"	161
Boutuitdraaiers "Super Traction"	160
Boutuitdraai set met draadadapters	145
Bugelhaken met slagtrekker	151
Buituitdraaiers met boren en boorgeleidingsbus	160

C

Compleet set de remzadelgereedschap	144
Cylinderbus-trekker set	84

D

Demontage gereedschappen voor afdichtingen	103
--	-----

Demontage hendel voor portierbekleding	155
Demontagevorken	131
Drukstukken voor cylinders met holle plunjer	179
Drukstukken voor cylinders met holle plunjer	179
Drukstukken voor cylinders met holle plunjer	179
Dubbelsnijdende mechanische moerensplijter	124

E

Enkelsnijdende vethydraulische moerensplijter	125
Europese sleutel	167
Flenzenspreiders (paar)	166

G

Gatenponsen	157
Glijhamer en tegensteun-set voor trekken van kogellagers en passtiften	83
Glijhamer-gereedschap	80
Glijhamersets in koffer	84
Glijhamer voor het trekken van kogellagers en passtiften	81

H

Hefboom voor schijfremblokken	144
Hefcilinder	178
Hulptrekker	121
Hulptrekker met hydraulische spindel	114
Hulptrekker met hydraulische spindel (met pompbediening)	121
Hulptrekkers	92
Hulptrekkers (zonder hydraulische holle-plunjer cilinder voor pompbediening)	177
Hydraulische 2-armige trekker met zwenkbare trekhaken, met hydraulische holle-plunjer cilinder voor pompbediening	170
Hydraulische 2- en 3-armige trekker met zwenkbare trekhaken, met hydraulische holle-plunjer cilinder voor pompbediening	171
hydraulische 2- en 3-armige universele trekkerset	19
Hydraulische 3-armige trekker met zwenkbare trekhaken, met hydraulische drukcilinders voor pompbediening	174
Hydraulische "4 trekkers" set met zelfcenterende trakhaken	113
Hydraulische "6 trekkers" - set met zelfcenterende trekhaken	113
Hydraulische "10 trekkers"-set met zelfcenterende trekhaken	113
Hydraulische drukcilinders met buitendraad	178
Hydraulische handpomp, manometer en slang	171
Hydraulische holle-plunjer cilinder	178
Hydraulische hulppersen	47
Hydraulische hulptrekker (inclusief mechanische spindel)	92
Hydraulische hulptrekkersets	176
Hydraulische hulptrekkersets	185
Hydraulische hulptrekkers met hydraulische holle-plunjer cilinder voor pompbediening	175
Hydraulische moerensplijters met pompbediening	169
Hydraulische moerensplijters met pompbediening in koffer	125
Hydraulische moerensplijters met pompbediening in koffer	170
Hydraulische stuurkogeltrekker in klokvorm	136
Hydraulische uitwendig trekker-sets	171
Hydraulische uitwendig trekker-sets	185
Hydraulische wielnaaftrekgereedschap, voor lagevloerbus: MB Citaro, MAN, Neoplan	150
Hydraulische wielnaaftrekgereedschap, voor lagevloerbus: MB Citaro, MAN, Neoplan	170
Hydraulische wielnaaftrekkers	150
Hydraulische wielnaaftrekkers	151



Hydraulisch lagerschneider- en trekker set	115	Mestrekker-sets met snelspanspindel	91
Hydraulisch lagertrekker-set	115	Mestrekkers met snelspanspindel	91
Hydraulisch lagertrekker-set	115	Mestrekkers voor gebruik met hydraulische hulptrekkers	175
Hydraulisch universeel trekkerset met hulptrekker	114	Mobiele hydraulische hulptrekker GOLIATH en hydraulische trekker	183
Hydraulisch universeel trekkerset met zelfcenterende haken en hulptrekker (inclusief mechanische spindel)	116	Mobiele hydraulische scheidende trekker „GOLIATH“	184
		Mobiele hydraulische trekker David	184
		Mobiele hydraulische trekker "GOLIATH"	183
I		N	
Inductie heater	105	Naaldlager binnentrekkers	78
		Naaldlager binnentrekkers	78
K		NFZ automotive / agrarische wand	188
Ketting de- en montage gereedschap set	156		
Kettingsleutel	149	O	
Klauwkoptrekker voor kogellager-binnenringen	103	Oliefiltersleutels	149
Klemveerspanner voor VW-uitlaatsystemen	146	Oliefiltersleutels	149
Klemveer-spanpie-set voor alle VW-uitlaatsystemen	146	Onderdelen voor serie 11	35
Klepveerlichters	154	Onderdelen voor serie 844/845	112
Kogelbout-trekklok	136	Opnamen voor hydrauliekcilinder	179
Kogelgewricht-trekkers	130		
Kogelgewricht-trekkers	130	P	
Kogelgewricht-trekkers	130	Pasveer- en paspentrekker-set	85
Kogelgewricht-trekkers voor vrachtwagens	136	Pendrijvers	137
Kogelgewricht-uitdrukker met korte hydraulische spindel	133	Pendrijverset	137
Kogellager binnentrekker-sets	82	Pin drive	127
Kogellager binnentrekkers met slagtrekker-sets	81	Puller, high performance is guaranteed	11
Kogellager trekker „PULLPO“	100	Pump- driven hydraulic nut splitter	169
Kogellagertrekkers en trekhaken-sets	101	Remzadelgereedschap	145
Kogellagertrekset met tegensteun en glijhamer	82	Ringslagsleutels (~DIN 7444)	167
Kogellagertrekker set "PULLPO"	100		
Kogellagertrekker sets voor groefkogellagers	101	S	
Kogellagertrekker set "Universal"	101	Schroefdraadadapters (paar)	93
Korte hydraulische spindels	46	Schroefdraadadapters-set	84
Korte hydraulische spindels	118	Schroefdraadadapters-set	93
Kugellager buiten- en binnentrekker-sets	83	Schroefdraadvijlen	47
KUKKO schroefdraadreparatie set	142	Segerring-tangen service-set	105
KUKKO schroefdraad reparatie systeem in TANOS®-Systainer	142	Segerring tangen voor inwendige ringen	104
KUKKO Speciaal vet voor spindels	46	Segerring tangen voor uitwendige ringen	104
KUKKO systeem voor kogelgewricht-trekkers tbv VW T4	130	Segment-binnentrekkers	79
Kunststof schraper	157	Set lagermontagegereedschap, lichte uitvoering voor montage buitenshuis	102
		Set stalen lagermontage gereedschap, zware uitvoering	102
L		Set stalen lagermontage gereedschap, zware uitvoering	102
Landbouw- en werkplaatstrekkers met trekhaken in verschillende lengtes in set	69	Slagtrekker voor injectoren	155
Landbouw- en werkplaatstrekkers met trekhaken in verschillende lengtes, set in kist	69	Snelkoppeling	179
Lange hydraulische spindels	46	Spanbeugel voor 2-armige trekkers	49
Lange hydraulische spindels	47	Speciaal vet voor spindels	146
Lange slag hydraulische spindel met handbediening	120	Spie-uittrekker voor in de spiegleuf vastzittende spieen	83
Lijmklemmenassortiment gegoten staal Premium	193	Spindeldrukstukken set	49
Lijmklemmenassortiment geheel staal Premium	193	Spindeldrukstukken-sets voor asboringen	177
		Spindelverlengstuk	118
M		Spoor- en stuurstanggewricht trekker met hydraulische spindel	135
Mechanische moerensplijterset	124	Spoor- en stuurstanggewricht trekker met hydraulische spindel	135
Mechanische moerensplijters met een mes	124	Spoor- en stuurstanggewricht trekker voor zware vrachtwagens	134
Mechanische slagspindel	118	Spreider voor draag- en stuurarm	137
Mechanische spindels	119	Steekas-slagtrekker	143
Mestrekkers	90		
Mestrekker-sets	90		



Steekslagsleutels (~DIN 133)	166
Stuurwieltrekkers.....	147
Stuurwieltrekkers.....	148
Stuurwieltrekkers.....	148
Stuurwieltrekker voor stuurwielen met spaken	148

T

Tapeind-uitdraaier met extra groot spanbereik.....	162
Tapeind-uitdraaiers met binnervtanding	162
Tapeind-uitdraaiers met binnervtanding	162
Tapeind-uitdraaiers set voor nauwe tussenruimtes.....	163
Tapeind-uitdraaiers voor nauwe tussenruimtes	163
Tegensteunen	80
Toebehoren voor cilindrs met holle plunjer	173
Toebehoren voor cilindrs met holle plunjer	177
Toebehoren voor hydraulische hulptrekkers	176
Toebehoren voor hydraulische trekkers	172
Trekbouten en verlengstukken	119
Trekhaken-sets.....	100
Trekkerassortiment -automotive	189
Trekkerassortiment - Automotive - en BPW Assen	190
Trekkerassortiment -automotive NFZ BASIS	190
Trekkerassortiment -automotive NFZ - TOP	190
Trekkerassortiment -automotive werkplaats.....	192
Trekkerassortiment -binnentrekken - BASIS.....	192
trekkerassortiment -binnentrekken - TOP	192
Trekkerassortiment -buitentrekken- Basis.....	189
Trekkerassortiment -buitentrekken- Basis+.....	189
Trekkerassortiment - hydrauliek - TOP.....	189
Trekkerassortiment - Industrie - Basis	191
Trekkerassortiment - Industrie - Basis+	191
Trekkerassortiment - Industrie - TOP	191
Trekkerassortiment -mestrekken.....	192
Trekkerassortiment - NFZ - en SAF Assen.....	190
Trekkerassortiment universeel	191
Trekker, extra zware uitvoering	33
Trekker set voor afdichtingen (Simmierungen) in koffer.....	103
Trekker set voor vrachtwagen assen.....	143
Trekker set voor vrachtwagen assen in koffer	143
Trekker set voor v-riempoeles voor alle personen- en bestelwagens.....	155
Trekkers voor kogelgewrichten met heveloverbrenging, speciaal voor personenwagens met aluminium chassis.....	132
Trekkers voor kogelgewrichten met heveloverbrenging voor middelzware en zware vrachtwagens, bussen en bouwvoertuigen	133
Trekkers voor kogelgewrichten met heveloverbrenging voor personen-, bestel- en middelzware vrachtwagens.....	132
Trekkers voor kogelgewrichten met heveloverbrenging voor personen- en lichte bestelwagens	132
Trekkers voor kogelgewrichten met heveloverbrenging voor personenwagens	131
Trekkers voor kogelgewrichten met heveloverbrenging voor personenwagens	133
Trekkers voor kogelgewrichten met hydraulische spindel voor vrachtwagens.....	134
Trekkers voor kogelgewrichten voor vrachtwagens	134
Trekker voor delen met schroefdraadgaten	84
Trekker voor fijnmechanika	67
Trekker voor fijnmechanika	67
Trekker voor fijnmechanika, bijv. voor tachograafassen	67
Trekker voor nokkenastandwielen (VW/Audi)	154
Trekplaat met 3 segmenten	121

U

Universeel 3-armige trekker-set.....	23
Universeel hydraulische trekker set	185
Universeel trekker en mestrekker set	29
Universeel trekker set	85
Universeel trekker-set met zijdelingse spanbeugel	65
Universeel trekker sets voor ruitenwisser-armen	152
Universele 2-armige trekkers met Auto-Snap	60
Universele 2-armige trekkers met zijdelingse spanbeugel	64
Universele 2-armige trekkers "Techno"	69
Universele 2-armige trekkers "Vario"	68
Universele 3-armige trekkers met Auto-Snap	60
Universele 3-armige trekkers "Vario".....	68
Universele spreider	166
Universele stuurstangtrekker	148
Universele trekker met glijhamer	61
Universele trekker set voor uit- en inwendig gebruik.....	91
Universele trekkers voor kogelgewrichten.....	131
Universele trekkers voor ruitenwisserarmen	152
Universele trekker voor ruitenwisser-armen	152
Universele wielnaaftrekkers.....	150
Universele wielnaaftrekkers, slag-/schok-model	150
Universele zuigveertang	147
Universpersraam voor silentbussen.....	117

V

Veerspanners "MacPherson".....	145
Veerspanners "Universal"	145
Veiligheids-beschermhoezen voor trekwerkzaamheden	184
Verkoopdisplay voor 2-armige trekkers met dunne trekhaken	23
Verkoopdisplay voor 2-armige trekkers met dunne trekhaken	30
Verkoopstandaard "Economy"	68
Verkoopstandaard voor 2-armige trekkers	17
Verkoopstandaard voor 2-armige trekkers	28
Verkoopwand	186
Verkoopwand, automobil-gereedschap	188
Verkoopwand, industrie-gereedschap	188
Vliegwieltrekkers	157

W

Wandbord	186
Wandbord, leeg.....	193
Werkplaats gereedschapswagen.....	193
Wielnaaftrekker met slagtrekker (4- en 5-gats naaf)	151
Wielnaaftrekkers.....	151

Z

Zuigerpenpersen	147
Zuigerveertangen	147
Zuigerveer-spanbanden	146



Beurzen

KUKKO is er voor u

Wij nemen deel aan talrijke (huis) beurzen, Innotrans, Aotomechanika, BearingNet Conference en natuurlijk de "Eisenwarenmesse". Wij hebben altijd een luisterend oor. Kom gewoon langs of maak een afspraak.

Impressum
Firma / Company:

KUKKO Gereedschapfabriek
Kleinbongartz & Kaiser oHG
Heinrich-Hertz-Str. 5, 40721 Hilden, Germany
Duesseldorf (HRA Nr. 22727)
+49 (0) 2103-9754-300
+49 (0) 2103-9754-310
info@kukko.com
www.kukko.com

Registergericht / Court of Registry:
Phone:
Fax:
E-Mail:
Website:
© 2017 Kleinbongartz & Kaiser oHG - All rights reserved.
Unauthorized copying or distribution without written permission is strictly prohibited.

Algemene catalogus / General catalogue

Deze lijst bevat al onze algemene voorwaarden, Maten en gewichten zijn bij benadering. Model- en uitvoeringswijzigingen, onjuistheden en drukfouten behouden wij ons voor. Algemene lever- en betaalvoorwaarden, zie: www.kukko.com

Our general terms of business form the basis of this catalogue. Measurements and weights are only approximate. All rights are reserved for alteration of models and finishes, mistakes and misprint. General Terms and Conditions of Delivery and Payment see www.kukko.com



	Spanwijdte spread		Adapter binnenvierkant inner square drive (adapter)		Diameter van de inwendige beveiligingsring diameter of circlip (inner ring)
	Spandiepte depth		Schroefdraad thread		Slaghulsdiameter diameter of impact sleeves
	Hoogte van de trekhaakvoet length of claw		Diameter van de schroefdraad thread diameter		Aantal slaghulzen number of impact sleeves
	Trekhaaklengte length of the jaw		Lengte van de schroefdraad length of thread		Diameter van slagring diameter of impact ring
	Hoogte van de verlenging length of extension		Schroefdraadlengte van de hydraulische spindel thread length of hydraulic spindle		Aantal slagringen number of impact rings
	Voetopening van de trekhaak opening of claw end		Spindelpunt diameter diameter of cone end		Aantal afsteuningen number of rings
	Lengte van de spindel spindle length		Spindelpunthoogte length of cone end		Boordiameter diameter of drill
	Aandrijving buitenzeskant hexagon drive (male)		Spanwijdte van de klemmen spread of clamp		Diameter van de insert-huls diameter of insert sleeve
	Aandrijving buitenvierkant square drive (male)		Moergrootte nut size		Lengte van de insert-huls length of insert sleeve
	Aandrijving binnenzeskant hexagon drive (female)		Snijcapaciteit cutting area		Helling van de insert-huls thread pitch of insert sleeve
	Aandrijving binnenvierkant square drive (female)		Lengte zonder drukspindel length (without pressure spindle)		Aantal hulzen number of sleeves
	Vorkopening fork opening		Aantal spandiepte verstellingen number of positions		Kettingboutdiameter diameter of chain pin
	Vorkopening conisch fork opening (conical)		Aantal armen number of arms		Slagrichting length of impact area
	Hendelspanbereik opening range		Hoogte van de cilinder height of cylinder		Slagmassa mass
	Vorkopening fork opening		Slag cylinder stroke		Stuurkolomdiameter diameter of steering column
	Lichte hoogte clear height		Veerspanbereik spread		Gatcirkeldiameter diameter of bolt circle
	Lichte breedte clear width		Veerdiameter diameter		Spanbereik spread area
	Voetsterkte thickness (of material)		Aantal veerspanners number of segments		Schroefdraaddiameter van de bout thread diameter
	Diameter van het scheidingsmes diameter of separator		Breedte van het basisapparaat width of basic unit		Boutdiameter bolt diameter
	Afstand van de trekbouten distance of side screw		Hoogte van het basisapparaat height of basic unit		Diameter van de klauwplaat diameter of chuck
	Trekboutwijdte distance of side screw		Spanwijdte van de klemmen spread		Klepveerspanwijdte spread of valve spring
	Trekboutdiepte depth		Diameter van de flens diameter of flanges		Bereik van de spanning voltage area
	Inzetdiepte effective depth		Kogellagertrekker ISO ball bearing ISO		Capaciteit flow volume
	Lengte van de binnentrekker length of internal		Binnendiameter van de kogellagertrekker inner diameter of ball bearings		Te gebruiken oliehoeveelheid effective volume
	Aantal segmenten number of segments		Maximaal gewicht van de kogellagertrekker maximum weight of ball bearing		Inhoud content
	Schroefdraad van de adapter (werkstukzijde) thread of adapter		Diameter van de zuigerveer diameter of piston ring		Compatibel met compatible with
	Schroefdraad van de adapter (trekboetzijde) thread of adapter		Spandiameter spread		Kleur color
	Aantal adapters number of adapters		Spanhoogte height		Verpakkingsinhoud package unit
	Adapter binnenzeskant inner hexagon drive (adapter)		Diameter van de uitwendige beveiligingsring diameter of circlip (outer ring)		Gewicht weight



Veiligheids- en gebruiksaanwijzingen

Gereedschappen mogen principieel alleen gebruikt worden voor het doel waarvoor ze gemaakt zijn, onder de voorgeschreven voorwaarden en binnen de gebruiksbepalingen.



Controleer regelmatig de staat van het gereedschap en vervang beschadigde of versleten delen.



Zorg dat de schroefdraad van de spindel en de brug altijd schoon en goed geolied zijn.



Voor gebruik dient men zich te informeren over de juiste toepassing van het uitgekozen trekgereedschap en rekening te houden met de daarbij noodzakelijke veiligheidsmaatregelen.



Zodra over een van de genoemde punten de geringste onzekerheid bestaat, dient men ter opheldering bij de fabrikant informatie over de toepassing in te winnen.



Overtuig u voor gebruik dat het trekgereedschap in een onberispelijke staat verkeert.



Controleer het juiste aanbrengen van het gereedschap en observeer tijdens de trekwerkzaamheden de optredende krachten.



Overschrijd nooit de voor het gereedschap aangegeven maximale belasting en controleer de aangebrachte krachten door gebruik van een momentsleutel bij mechanische trekkers met drukspindel en met een manometer bij met een pomp bediend hydraulisch gereedschap.



Draag altijd een veiligheidsbril en gepaste veiligheids kleding.



Omhul ter bescherming tegen het bij trekwerkzaamheden altijd mogelijke met een schok loskomen het trekgereedschap en het los te trekken deel met een veiligheids-beschermhoes.



Bij overbelastingsverschijnselen, zeer zwaar aandraaien, enz. moeten de trekwerkzaamheden onderbroken worden en een grotere uitvoering van de desbetreffende serie toegepast worden.



Gebruik nooit elektrische of pneumatische slagmoersleutels of schroevendraaiers voor het bedienen van het trekgereedschap.



Gebruik geen verlengstukken ter vergroting van het overgedragen aanhaalmoment.



Op geen enkele manier mogen er veranderingen aan de producten aangebracht worden.



Omdat de invloed van warmte de strekte-eigenschappen van staal verandert, mag trekgereedschap bij het eventueel verhitten van los te trekken delen niet mee-verwarmd worden.

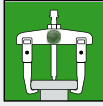
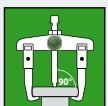
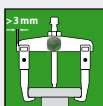

De geoptimaliseerde geometrie van brug en glijstukken zorgt voor bijzonder licht verschuiven van de trekhaken over de brug. The geometry of the cross-bar and sliding parts has been optimized to ensure particularly easy movement of the extractor jaws along the cross-bar.



De kruishaken garanderen maximale stabiliteit van de ophanging van de trekhaken in de glijstukken. The cross-jaws guarantee maximum stability for the mounted sliding parts and jaws.



Door de rode handstelknop is het snel losdraaien, verschuiven en vastdraaien van de trekhaken op de brug mogelijk zonder gebruik van schroefleutel. A manual adjustment knurl allows rapid loosening and adjusting of the extractor jaws without using a wrench.



Soepel draaien van de bedieningsmoer door ingebouwd druklager. De wrijvingsweerstand wordt tot een minimum gereduceerd. The operating nut is easy to turn thanks to a built-in pressure bearing. Resistance from friction is reduced to a minimum.



Soepel lopende, zelfverstelbare trekhaken met inwendige vering. Smooth-running, self-adjusting spring-back jaws.



Automatische zelfspanning en zelfcentring van de trekhaken. Automatic tensioning and centering of the extractor jaws.



Door het aandraaien van de spanmoer worden de trekhaken gecentreerd aangespannen en grijpen zich vast om het los te trekken deel. Beweging van wegschieten wordt zo verhinderd. By turning the locking bolt the jaws are centered and tensioned and therefore firmly grip the piece to be pulled off. This prevents the jaws moving or slipping off.



Uniek, soepel terugdraaien van de beitel van de moersplitter uit vervormde of gespleten moeren. De beitel blijft niet in de moer steken. Unique, simple pullback of the nut splitter chisel to remove it from deformed or split nuts. The chisel does not get stuck in the nut.



Trekgereedschappen met hydraulische functie. Tools with hydraulic function.



Optimale aanpassing van de spindel op de as door 2-zijdige spindelpunt. Optimal adjustment of the spindle to the shaft with 2-sided spindle top.





VERPAKKING

UNBOXING



QR CODE MET AANVULLENDE PRODUCTINFORMATIE EN PRODUCTVIDEO'S

SPINDELKOP

LASEREN VAN HET ARTIKELNUMMER

VEILIGHEIDSLABEL

BRUG

ARTIKELNUMMER

SPINDEL BESCHERMING



TREKHAKEN

GLIDE & FIX TECHNOLOGY

SPINDEL

SPECIAAL CORROSIEBESTENDIGE KUKKOATING VAN HET VERZINKTE DEEL.



SPECIAAL KUKKO VET

DUBBELZIJDIG SPINDELPUNT MET SWITCH TECHNOLOGY

KLAUW



KUKKO Benelux B.V.
Canadaweg 4A
4661PZ Halsteren
Nederland

Tel: +31 164 650 300
Fax: +31 164 650 399
Mail: benelux@kukko.com
Url: www.kukko.com

© 2017 Kleinbongartz & Kaiser oHG - All rights reserved. Unauthorized copying or distribution without written permission is strictly prohibited.